

**INSTRUCTION MANUAL**  
**ИНСТРУКЦИЯ ПО ЭКСПЛУАТАЦИИ**  
**ІНСТРУКЦІЯ З ЕКСПЛУАТАЦІЇ**  
**ПАЙДАЛАНУ БОЙЫНША НҰСҚАУЛЫҚ**

**HQ-089DW**  
**635D**

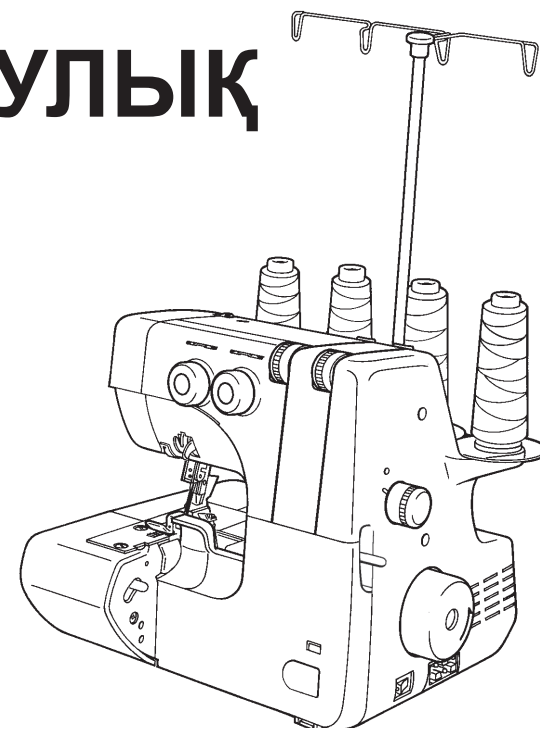

## “IMPORTANT SAFETY INSTRUCTIONS”

“When using an electrical appliance, basic safety precautions should always be followed, including the following.”

“Read all instructions before using this sewing machine.”

**“DANGER—** To reduce the risk of electric shock:”

“This sewing machine should never be left unattended when plugged in. Always unplug this sewing machine from the electric outlet immediately after using and before cleaning.”

**“WARNING—** To reduce the risk of burns, fire, electric shock, or injury to persons: ”

1. “Do not allow to be used as a toy. Close attention is necessary when this sewing machine is used by or near children.”
2. “This appliance can be used by children aged from 8 years and above and persons with reduced physical, sensory or mental capabilities or lack of experience and knowledge if they have been given supervision or instruction concerning use of the appliance in a safe way and understand the hazards involved. Children shall not play with the appliance. Cleaning and user maintenance shall not be made by children without supervision.”
3. “Use this sewing machine only for its intended use as described in this manual. Use only attachments recommended by the manufacturer as contained in this manual.”
4. “Never operate this sewing machine if it has a damaged cord or plug, if it is not working properly, if it has been dropped or damaged, or dropped into water. Return the sewing machine to the nearest authorized dealer or service center for examination, repair, electrical or mechanical adjustment.”
5. “If the supply cord is damaged, it must be replaced by the manufacturer, its service agent or similarly qualified persons in order to avoid a hazard.”
6. “Never operate the sewing machine with any air openings blocked. Keep ventilation openings of the sewing machine and foot control free from the accumulation of lint, dust, and loose cloth.”
7. “Never drop or insert any object into any opening.”
8. “Indoors use only.”
9. “Do not operate where aerosol (spray) products are being used or where oxygen is being administered.”
10. “To disconnect, turn switch to the off („0“) position, then remove plug from outlet.”
11. “Switch off or unplug the appliance when leaving it unattended, unplug the appliance before carrying out maintenance or replacing lamps.”

12. “Do not unplug by pulling on cord. To unplug, grasp the plug, not the cord.”
13. “Keep fingers away from all moving parts. Special care is required around the sewing machine needle.”
14. “Never sew with a damaged needle plate as this can cause needle to break.”
15. “Do not use bent needles.”
16. “Do not pull or push fabric while stitching. It may deflect the needle causing it to break.”
17. “Switch the sewing machine off (“0”) when making any adjustments in the needle area, such as threading needle, changing needle, threading bobbin, or changing presser foot, etc.”
18. “Always unplug sewing machine from the electrical outlet when removing covers, lubricating, or when making any other user servicing adjustments mentioned in the instruction manual.”
19. “To avoid electrical shock never put the machine nor the mains cable or mains plug into water or other liquids.”
20. “The LED lamp maximum power is 0.3w, maximum voltage is DC 5v, if the LED lamp is damaged, you should not use the product and send it to the manufacture or service agent to repair or replace at once.”
21. “Attention the following to avoid injury:
  - Unplug the foot controller of the appliance when leaving it unattended:
  - Unplug the foot controller of the appliance before carrying out any maintenance.”

**“CAUTION—** Moving parts-To reduce risk of injury, switch off before servicing. Close cover before operating machine.”

## “SAVE THESE INSTRUCTIONS”

“This product is for household use, or equivalent.”

**This appliance complies with EEC Directive 2004/108/EC covering the electromagnetic compatibility.**



### DISPOSAL:

Please note that on disposal, this product must be safely recycled in accordance with relevant National legislation relating to electrical/ electronic products. If in doubt please contact your retailer for guidance.

# ПРАВИЛА ТЕХНИКИ БЕЗОПАСНОСТИ

При использовании электроприбора необходимо соблюдать основные меры предосторожности, в том числе приведенные ниже. Перед использованием данной швейной машины внимательно ознакомьтесь со всеми инструкциями.

**ОПАСНО** – Во избежание поражения электрическим током:

1. Не оставляйте эту швейную машину без присмотра, если она подключена к сети. Всегда отключайте швейную машину из розетки сразу после использования и перед чисткой.

**ВНИМАНИЕ** – Во избежание ожогов, возгорания, поражения электрическим током или увечья:

1. Не используйте машину в качестве игрушки. Будьте особенно внимательны, если рядом находятся дети.
2. Этот электроприбор не предназначается для использования людьми (в том числе и детьми) с ограниченными физическими, нервными или психическими возможностями или с недостатком опыта и осведомленности, за исключением случаев, когда им были даны соответствующие инструкции или эксплуатация прибора происходит под наблюдением лица, ответственного за их безопасность. Дети могут работать со швейной машиной только под присмотром взрослых, чтобы исключить игру со швейной машиной.
3. Используйте эту швейную машину только по ее прямому назначению согласно данной инструкции. Используйте только рекомендованные заводом-изготовителем принадлежности, указанные в данной инструкции.
4. Нельзя включать машину, если поврежден шнур питания или штепсель, если машина работает с перебоями, если произошло падение или повреждение машины или если машина упала в воду. В таких случаях необходимо обратиться к официальному дилеру или ближайшему авторизованному сервисному центру для осмотра, ремонта, электрической или механической регулировки машины.
5. Если шнур питания поврежден, он должен быть заменен производителем, сервисным центром или лицом аналогичной квалификации во избежание поражения электрическим током.
6. Никогда не используйте швейную машину с заблокированными вентиляционными отверстиями. Следите за тем, чтобы в вентиляционных отверстиях и в педали управления не собиралась грязь, ворс и пыль.
7. Не роняйте и не вставляйте посторонние предметы в отверстия машины.
8. Не используйте машину вне помещений.
9. Не допускается работа на машине в местах распыления аэрозолей (спреев) или применения чистого кислорода.
10. Для отключения необходимо перевести переключатель в положение "Выключено - 0", затем извлечь штепсель из розетки.
11. Выключите машину или выньте вилку из розетки, когда оставляете машину без присмотра. Всегда отключайте машину от электросети перед техническим обслуживанием или заменой ламп.
12. При извлечении из розетки не тяните за сетевой шнур, держитесь за штепсель.
13. Не дотрагивайтесь пальцами до движущихся частей машины. Во время работы будьте особенно внимательны в области иглы.
14. Никогда не работайте на машине с поврежденной игольной пластиной, так как это может привести к поломке иглы.
15. Не используйте изогнутые иглы.
16. Не тяните и не подталкивайте ткань во время шитья. Это может привести к поломке иглы.
17. Выключайте машину (положение "0"), когда производите какие-либо действия в области иглы, такие как заправка верхней нити, замена иглы, вытягивание нижней нити или замена прижимной лапки и т.п.
18. Всегда отключайте машину от электросети при снятии крышки, смазке или при осуществлении любых действий, связанных с техническим обслуживанием и упомянутых в инструкции по эксплуатации.
19. Во избежание поражения электрическим током никогда не погружайте машину, сетевой кабель или штепсель в воду или другие жидкости.
20. Максимальная мощность светодиодной лампы составляет 0,3 Вт, максимальное напряжение постоянного тока - 5 В. Если светодиодная лампа повреждена, не используйте прибор, а отправьте его производителю или сдайте в сервисный центр для ремонта или замены лампы.
21. Во избежание травм:
  - Отключайте педаль управления, если Вы оставляете машину без присмотра;
  - Отключайте педаль управления при проведении каких-либо технических действий.

**ВНИМАНИЕ** – Движущиеся части  
- Во избежание травм выключайте перед обслуживанием. Закройте крышку перед началом работы на машине.

## СОХРАНИТЕ ЭТУ ИНСТРУКЦИЮ

Этот продукт предназначен только для домашнего или аналогичного использования.



**Данное устройство удовлетворяет требованиям Директивы ЕЭС 200411081 ЕС по электромагнитной совместимости.**



Обратите внимание, что данный продукт должен быть безопасно утилизирован в соответствии с национальным законодательством об электрической/электронной продукции. В случае сомнений обратитесь к продавцу для получения дополнительной информации.

# ПРАВИЛА ТЕХНІКИ БЕЗПЕКИ

При використанні електроприладу необхідно дотримуватися основних запобіжних заходів, у тому числі наведених нижче. Перед використанням цієї швейної машини уважно ознайомтеся з усіма інструкціями.

**НЕБЕЗПЕЧНО** – Для запобігання ураження електричним струмом:

1. Не залишайте швейну машину без нагляду, якщо вона підключена до мережі. Завжди відключайте машину від мережі відразу після використання і перед чищенням.

**УВАГА** – Для запобігання ризику займання, ураження електричним струмом, отримання опіків або травм:

1. Не використовуйте машину як іграшку. Будьте особливо уважні, якщо поруч знаходяться діти.
2. Цей електроприлад не призначений для використання людьми (у тому числі дітьми) з обмеженими фізичними, нервовими або психічними можливостями або з браком досвіду та поінформованості, за винятком випадків, якщо користувачам були надані відповідні інструкції або експлуатація приладу відбувається під наглядом особи, відповідальної за їх безпеку. Діти можуть працювати зі швейною машиною тільки під наглядом дорослих, щоб попередити можливість використання швейної машини у якості іграшки.
3. Використовуйте швейну машину тільки за її прямим призначенням відповідно до цієї інструкції. Використовуйте тільки рекомендоване заводом-виробником приладдя, зазначене в цій інструкції.
4. Заборонено вмикати машину з пошкодженим шнуром живлення або штепселем, якщо машина працює зі збоями, якщо відбулося падіння, пошкодження або потраплення у воду. У таких випадках необхідно звернутися до офіційного дилера або найближчого авторизованого сервісного центру для огляду, ремонту, електричного або механічного регулювання машини.
5. У разі пошкодження шнура живлення його має замінити виробник, сервісний центр або особа аналогічної кваліфікації для уникнення ураження електричним струмом.
6. Ніколи не використовуйте швейну машину із заблокованими вентиляційними отворами. Слідкуйте за тим, щоб у вентиляційних отворах і в педалі управління не збирався бруд, ворс і пил.
7. Не впускайте і не вставляйте в отвори машини жодні сторонні предмети.
8. Не використовуйте машину поза приміщенням.
9. Не допускається робота на машині в місцях розпилення аерозолів (спреїв) або застосування чистого кисню.
10. Для відключення машини необхідно перевести перемикач у положення «Вимкнено - 0», а потім вийняти штепсель з розетки.
11. Вимкніть машину або вийміть вилку з розетки, коли залишаєте машину без нагляду. Вимикайте машину від мережі електроживлення перед технічним обслуговуванням або заміною ламп.
12. При вийманні з розетки не тягніть за шнур, беріться за штепсель.
13. Не торкайтеся пальцями рухомих частин машини. Під час роботи будьте особливо уважні поблизу голки.
14. Ніколи не працюйте на машині з пошкодженою голковою пластиною, оскільки це може призвести до поломки голки.
15. Не використовуйте погнуті голки.
16. Не тягніть і не підштовхуйте тканину під час шиття. Це може призвести до поломки голки.
17. Вимикайте машину (положення "0") при виконанні будь-яких дій в області голки, таких як заправлення верхньої нитки, заміна голки, витягування нижньої нитки або заміна притискної лапки тощо.
18. Завжди відключайте машину від електромережі при знятті кришки, змащенні або при здійсненні будь-яких дій, пов'язаних з технічним обслуговуванням і зазначених в інструкції з експлуатації.
19. Щоб уникнути ураження електричним струмом, ніколи не занурюйте машину, шнур живлення або штепсель у воду або інші рідини.
20. Максимальна потужність світлодіодної лампи становить 0,3 Вт, максимальне напруга постійного струму - 5 В. Якщо світлодіодна лампа пошкоджена, не використовуйте прилад, натомість відправте його виробнику або здайте в сервісний центр для ремонту або заміни лампи.
21. Щоб уникнути травмування:
  - Відключайте педаль управління, якщо Ви залишаєте машину без нагляду;
  - Відключайте педаль управління машини від електромережі перед проведенням обслуговування.

**УВАГА** – Рухомі частини – Щоб уникнути травмування, відключайте машину перед обслуговуванням. Закрийте кришку перед початком роботи на машині.

## ЗБЕРІГАЙТЕ ЦЮ ІНСТРУКЦІЮ

Ця швейна машина призначена тільки для домашнього або аналогічного використання.



**Цей пристрій відповідає вимогам Директиви ЄЕС 200411081 ЄС щодо електромагнітної сумісності.**



Зверніть увагу, що цей продукт потрібно утилізувати відповідно до національних приписів щодо електричної/ електронної продукції. У разі сумнівів зверніться до продавця для отримання додаткової інформації



# ҚАУІПСІЗДІК ТЕХНИКАСЫ БОЙЫНША ЕРЕЖЕЛЕР

Электр құралын пайдалану барысында негізгі сақтандыру шараларын сақтау керек, соның ішінде төменде келтірілгендер. Бұл тігін машинасын пайдаланар алдында барлық нұсқаулықтармен мұқият танысыңыз.

**ҚАУІПТІ** – Электр тогынан жарақат алуды болдырмау үшін:

1. Егер токқа қосылған болса бұл тігін машинасын қараусыз қалдырмаңыз. Әрдайым тігін машинасын пайдаланғаннан кейін сөндіріп, дереу тазартыңыз.

**НАЗАР АУДАРЫҢЫЗ** – Күйіп қалу, өртенуді, электр тогынан жарақат алу немесе зақымдануларды болдырмау үшін:

1. Машинаны ойыншық ретінде пайдаланбаңыз. Егер қасыңызда балалар болса ерекше мұқият болыңыз.
2. Бұл электр құралы дене, жүйке немесе психикалық мүмкіндіктері шектелген немесе тәжірибесі және хабарданғандығы жеткіліксіз адамдардың (соның ішінде балалардың), оларға тиісті нұсқаулықтар берілген немесе құралды пайдалану олардың қауіпсіздігіне жауапты тұлғаның қарауында болатын жағдайларды қоспағанда пайдалануына арналмаған. Тігін машинасымен ойнауды болдырмау үшін балалар тек үлкендердің қарауында ғана тігін машинасымен жұмыс істей алады.
3. Бұл тігін машинасын осы нұсқаулыққа сәйкес тек оның тікелей белгіленген мақсаты бойынша пайдаланыңыз. Осы нұсқаулықта көрсетілген тек дайындаушы-зауытпен ұсынылған жабдықтарын пайдаланыңыз.
4. Егер де қоректендіру сымы немесе айыр зақымданған немесе машина іркілістермен жұмыс істеп жатса, егер құлап немесе машина зақымданса немесе егер машина суға құласа машинаны қосуға болмайды. Мұндай жағдайларда ресми дилерге немесе авторластырылған қызмет көрсету орталығына машинаны қарау, жөндеу, электрлік немесе механикалық реттеу үшін жолығыңыз.
5. Егер қоректендіру сымы зақымданған болса, электр тогынан жарақат алуды болдырмау үшін ол өндірушімен, қызмет көрсету орталығымен немесе біліктілігі тең тұлғалармен алмастырылуы тиіс.
6. Желдеткіш ойықтары бөгелген тігін машинасын ешқашан пайдаланбаңыз. Желдеткіш ойықтарына және басқару баспаларына қоқыс, түк және шаң-тозаңның жиналмауын қадағалаңыз.
7. Машинаны құлатпаңыз және ойықтарына бөгде құралдарды салмаңыз.
8. Машинаны үй-жайдан тыс жерде пайдаланбаңыз.
9. Аэрозольдарды (спрейларды) шашу немесе таза оттегін қолдану орындарында машинада жұмыс істеуге жол берілмейді.
10. Сөндіру үшін ауыстырып-қосқышты «Сөндірілген - О» күйіне ауыстырып, содан кейін айырды ток көзінен суыру керек.
11. Машинаны қараусыз қалдыратын кезде сөндіріңіз немесе айырды ток көзінен суырыңыз. Техникалық қызмет көрсету немесе шамдарын алмастырудан бұрын машинаны әрдайым электр желісінен сөндіріңіз.
12. Ток көзінен суыру кезінде желілік сымды тартпай, штепсельден ұстаңыз.
13. Машинаның қозғалып жатқан бөліктеріне саусақтарыңызды тигізбеңіз. Жұмыс істеу барысында иненің аумағында ерекше мұқият болыңыз.
14. Инелі төсемі зақымданған машинада ешқашан жұмыс істемеңіз, өйткені бұл иненің сынуына әкеп соғуы мүмкін.
15. Майысқан инелерді пайдаланбаңыз.
16. Тігу барысында матаны тартпаңыз және итермеңіз. Бұл иненің сынуына әкеп соғуы мүмкін.
17. Жоғарғы жіпті салу, инені алмастыру, төменгі жіпті тарту немесе қысқыш табанын алмастыру және т.б. сияқты иненің аумағында қандай да бір әрекеттер жасағанда машинаны сөндіріңіз (“О” күйі).
18. Қақпақты ашу, майлау немесе техникалық қызмет көрсетумен байланысты және пайдалану бойынша нұсқаулықта айтылған кез келген әрекеттерді жүзеге асыру барысында машинаны әрдайым электр көзінен сөндіріңіз.
19. Электр тогынан жарақат алуды болдырмау үшін машинаны, желілік кабельді немесе штепсельді суға немесе басқа да сұйықтықтарға салмаңыз.
20. Жарықдиодтық шамның ең жоғарғы қуаты 0,3 Вт, тұрақты токтың ең жоғарғы кернеуі - 5 В құрайды. Егер жарықдиодтық шам зақымданған болса, құралды пайдаланбай, оны жөндеу немесе шамын алмастыру үшін өндірушіге жолдаңыз немесе қызмет көрсету орталығына тапсырыңыз.
21. Жарақаттарды болдырмау үшін:
  - Егер машинаны қараусыз қалдыратын болсаңыз басқару тепкісін сөндіріңіз;
  - Қандай да бір техникалық әрекеттер жүргізу барысында басқару тепкісін сөндіріңіз.

# НАЗАР АУДАРЫҢЫЗ-

Жарақаттарды болдырмау үшін қызмет көрсетер алдында қозғалатын

## ОСЫ НҰСҚАУЛЫҚТЫ САҚТАҢЫЗ

Бұл өнім тек үйде немесе баламалы жағдайда пайдалануға арналған.



**Бұл құрылғы электромагниттік үйлесімділік бойынша ЕЭС 200411081 ЕС директивалары талаптарына сәкес келеді.**



Назар аударыңыз, бұл өнім электрлік/электрондық өнімдер туралы ұлттық заңнамаға сәйкес қауіпсіз жойылуы тиіс. Күмәнданған жағдайда қосымша ақпарат алу үшін сатушыға хабарласыңыз.

# TABLE OF CONTENTS

## 1. KNOWING YOUR MACHINE

Identification chart	3 - 4
Accessories	5 - 6
Setting up your machine	7 - 8
Preparation for threading	9 - 16
Lint tray, Cutting width gauge(Model 099 only), Thread cutter, Changing presser feet, Changing needle	
Needle, thread and fabric chart	17 - 18

## 2. STARTING TO SEW

Threading your machine	19 - 24
Helpful hints	25 - 26
Testing stitch overlock stitches	27 - 28
Setting chart	29 - 32
Adjusting thread tensions	33 - 35
Three-thread overlock with one needle	37 - 40
Converting to two-thread use (Model 099 only)	41 - 44
Adjusting stitch length, Adjusting overedge cutting width, Stitch finger (B)	45 - 46
Differential feed	47 - 48
Setting Differential Feed	49 - 50
Foot pressure regulator	49 - 50
Sewing with extra heavyweight fabric or multiple layers of fabric	49 - 50
Basic techniques	
Turning outside corners without cutting Threads	51 - 52
Turning curved edges, Removing stitches from sewn fabric	51 - 52
Turning inside corner	53 - 54
Corded overlock	55 - 56
Decorative effects	57 - 58
Differential feed applications	59 - 60

## 3. CARING FOR YOUR MACHINE

Replacing moving cutter, Disengaging moving cutter	61 - 62
Cleaning and oiling	63 - 64

## 4. CHECKING PERFORMANCE PROBLEMS

	65 - 66
--	---------

## 5. OPTIONAL ACCESSORIES

	67 - 78
--	---------

## SPECIFICATION OF MACHINE

MODEL	635D	HQ-089DW
Number of threads	2, 3 or 4 threads	3 or 4 threads
Overedge stitch width	6 mm (left needle) and 3.8 mm (right needle)	
Needle	HA 1- SP, HA × 1 (130 / 705 H)	
Stitch length	1 - 4.5 mm	
Stitching speed	1200±50 stitches per minute	
Dimensions	320 mm(W) × 280 mm(D) × 320 mm(H)	
Weight	9 kgs (19.84lbs)	

# СОДЕРЖАНИЕ

## 1. ЗНАКОМСТВО С МАШИНОЙ

Составные части машины	3 - 4
Принадлежности	5 - 6
Включение машины	7 - 8
Подготовка к шитью	9 - 16
Лоток для сбора обрезки, Регулятор ширины подрубки (Только модель 099), Нитеобрезатель, Замена лапки, Замена иглы	
Подбор нитей и игл	17 - 18

## 2. НАЧАЛО ШИТЬЯ

Заправка нитей	19 - 24
Полезные советы	25 - 26
Проверка качества стежков	27 - 28
Таблица настройки	29 - 32
Регулировка натяжения нитей	33 - 35
3-ниточная оверлочная строчка с одной иглой	37 - 40
Переход к двуниточному шитью(Только модель 099)	41 - 44
Регулировка длины стежка, Регулировка ширины обметывания, Стежковый язычок (B)	45 - 46
Дифференциальный транспортер	47 - 48
Регулировка дифференциального транспортера	49 - 50
Регулятор давления лапки	49 - 50
Работа с плотными материалами или с несколькими слоями ткани	49 - 50
Основные операции	
Обметывание углов ткани без обрезки нитей	51 - 52
Обработка криволинейных срезов, Как распорить строчку	51 - 52
Подгибка завернутого края в угол	53 - 54
Обметывание с прокладыванием шнура	55 - 56
Отделочные строчки	57 - 58
Применение дифференциального транспортера	59 - 60

## 3. УХОД ЗА МАШИНОЙ

Замена подвижного ножа, Отключение подвижного ножа	61 - 62
Чистка и смазка	63 - 64

## 4. УСТРАНЕНИЕ НЕПОЛАДOK

	65 - 66
--	---------

## 5. ДОПОЛНИТЕЛЬНЫЕ ПРИСПОСОБЛЕНИЯ

	67 - 78
--	---------

## СПЕЦИФИКАЦИЯ

МОДЕЛЬ/ПРИМЕР/	635D	HQ-089DW
Число нитей	2, 3 или 4 нитки	3 или 4 нитки
Ширина обметки	6 мм (левая игла), 3,8 мм (правая игла)	
Иглы	HA*1SP, HA*1 (130 / 705 H)	
Длина стежка	1 - 4.5 мм	
Скорость шитья	до 1200 ± 50 стежков в мин.	
Габариты	320 мм x 280 мм x 320 мм	
Масса	9 кг	

## ЗМІСТ

### 1. ЗНАЙОМСТВО З МАШИНОЮ

Деталі машини	3 - 4
Акcesуари	5 - 6
Увімкнення машини	7 - 8
Приготування до шиття	9 - 16
Лоток для обрізків, Регулятор ширини підрублювання(Model 099 only), Ніж для обрізання ниток, Заміна лапки, Заміна голки	
Поради щодо вибору ниток і голок	17 - 18

### 2. ПОЧАТОК ШИТТЯ

Заправлення ниток	19 - 24
Корисні поради	25 - 26
Перевірка якості стібків	27 - 28
Таблиця налаштувань	29 - 32
Регулювання натягу ниток	33 - 35
Трьохниткова оверлочна строчка з однією голкою	37 - 40
Перехід до двониткового шиття (Model 099 only)	41 - 44
Регулювання довжини стібка, Регулювання ширини обметування, Стібковий язичок (B)	45 - 46
Диференціальний транспортер	47 - 48
Регулювання диференціального транспортера	49 - 50
Регулятор тиску лапки	49 - 50
Робота з щільними матеріалами або з декількома шарами тканини	49 - 50
Основні операції	
Обметування кутів на тканині без обрізання ниток	51 - 52
Оброблення криволінійних зрізів, Як розпороти строчку	51 - 52
Подгибка загорнутого краю в кут	53 - 54
Обметування з прокладанням шнура	55 - 56
Оздбювальні строчки	57 - 58
Застосування диференціального транспортера	59 - 60

### 3. ДОГЛЯД ЗА МАШИНОЮ

Заміна рухомого ножа, Відключення рухомого ножа	61 - 62
Чищення і змащення	63 - 64

### 4. УСУНЕННЯ НЕСПРАВНОСТЕЙ

### 5. ДОДАТКОВІ АКCESУАРИ

## МАЗМ҄НЫ

### 1. СІЗДІЇ МАШИНАЇЗБЕН ТАНЫСУ

Машинаның құрамдас бөліктері	3 - 4
Жабдықтар	5 - 6
Машинаны қосу	7 - 8
Тігуге дайындық	9 - 16
Кесулерді жинауға арналған тартпа, Қысқарту енін реттегіш (Тек 099 моделі), Жіпті кескіш, Табанды ауыстыру, Инені ауыстыру	
Инелер мен жіптерді таңдау	17 - 18

### 2. ТІГУДІ҄ БАСЫ

Жіптерді толтыру	19 - 24
Көмекші амалдар	25 - 26
Қаюлардың сапасын тексеру	27 - 28
Таблиця налаштувань	29 - 32
Жіптің тартылуын реттеу	33 - 35
Бір инемен 3 жіпті оверлокты тігіс	37 - 40
Екі жіпті тігуге ауысу (Тек 099 моделі)	41 - 44
Қаюдың ұзындығын реттеу, Торлаудың енін реттеу, Сыру тілшесі (B)	45 - 46
Дифференциал	47 - 48
Дифференциалды реттеу	49 - 50
Табанның қысымын реттеу	49 - 50
Тығыз материалдармен немесе матаның бірнеше қабаттарымен жұмыс	49 - 50
НЕГІЗГІ ОПЕРАЦИЯЛАР	
Жіптерді үзбей матада бұрыштарды торлау	51 - 52
Қисық сызықты қиықтарды өңдеу, Тігісті қалай сөгу керек	51 - 52
Turning inside corner	53 - 54
Бауды төсеп торлау	55 - 56
Сәндік тігістер	57 - 58
Дифференциалды қолдану	59 - 60

### 3. СІЗДІ҄ МАШИНАЇЗДЫ К҄ТУ

Жылжымалы пышақтарды ауыстыру, Жылжымалы пышақты шешу	61 - 62
Тазалау және майлау	63 - 64

### 4. АҚАУЛАРДЫ ЖОУ

### 5. ҚОСЫМША ЖАБДЫҚТАР

## СПЕЦИФИКАЦИЯ

MODEL	635D	HQ-089DW
Кількість ниток	2, 3 або 4 нитки	3 або 4 нитки
Ширина обметування	6 мм (ліва голка), 3,8 мм (права голка)	
Голки	HA*1SP, HA*1 (130 / 705 H)	
Довжина стібка	1 - 4.5 мм	
Швидкість шиття	до 1200 ± 50 стібків за хв.	
Габарити	320 мм x 280 мм x 320 мм	
Маса	9 кг	

## СИПАТТАМА

ҮЛГІ / МЫСАЛ/	635D	HQ-089DW
Жіптер саны	2.3 немесе 4 жіп	3 немесе 4 жіп
Торлау ені	6 мм (сол жақ ине), 3.8 мм (оң жақ ине)	
Инелер	HAx1SP, HAx1 (130/705 H)	
Тігіс ұзындығы	1 - 4.5 мм	
Тігу жылдамдығы	мин. 1200 ± 50 тігіске дейін	
Габариттер	320 ммЧ 280 ммЧ320 мм	
Салмағы	9 кг	

# 1. KNOWING YOUR MACHINE

## IDENTIFICATION CHART

1. Foot pressure regulator
2. Sewing light
3. Presser foot lever
4. Thread cutter(Model 099 only)
5. Needle plate
6. Presser foot
7. Overedge cutting width dial
8. Working table
9. Thread guide pole
10. Left needle thread tension control
11. Right needle thread tension control
12. Lower looper thread tension control
13. Upper looper thread tension control
14. Needle thread guides
15. Thread cutter lever(Model 099 only)
16. Two thread convertor instruction
17. Threading chart
18. Lint tray
19. Foot control
20. Release lever
21. Foot release lever
22. Spool disc
23. Stitch length dial
24. Differential feed control lever
25. Hand wheel
26. Plug connector socket
27. Light and power switch
28. Looper cover
29. Moving cutter
30. Upper looper
31. Lower looper
32. Cord guide

# 1. ЗНАКОМСТВО С МАШИНОЙ

## СОСТАВНЫЕ ЧАСТИ МАШИНЫ

1. Регулятор давления лапки
2. Лампочка
3. Рычаг подъема лапки
4. Нитеобрезатель(Только модель 099)
5. Игольная пластина
6. Лапка
7. Регулятор ширины обметки
8. Рабочий стол
9. Штанга с нитенаправителями
10. Регулятор натяжения нити левой иглы
11. Регулятор натяжения нити правой иглы
12. Регулятор натяжения нити верхнего петлителя
13. Регулятор натяжения нити нижнего петлителя
14. Направитель игольных нитей
15. Рычаг нитеобрезателя (Только модель 099)
16. Инструкция к двуниточному конвертору
17. Схема заправки нитей
18. Лоток для сбора обрезки
19. Педаль ножная
20. Рычаг открытия стола
21. Рычаг стойки лапки
22. Подставка под катушки
23. Регулятор дифференциального транспортера
24. Регулятор длины стежка
25. Маховик
26. Разъем для сетевого шнура
27. Кнопка включения
28. Передняя панель
29. Подвижный нож
30. Верхний петлитель
31. Нижний петлитель
32. Направитель вкладного шнура

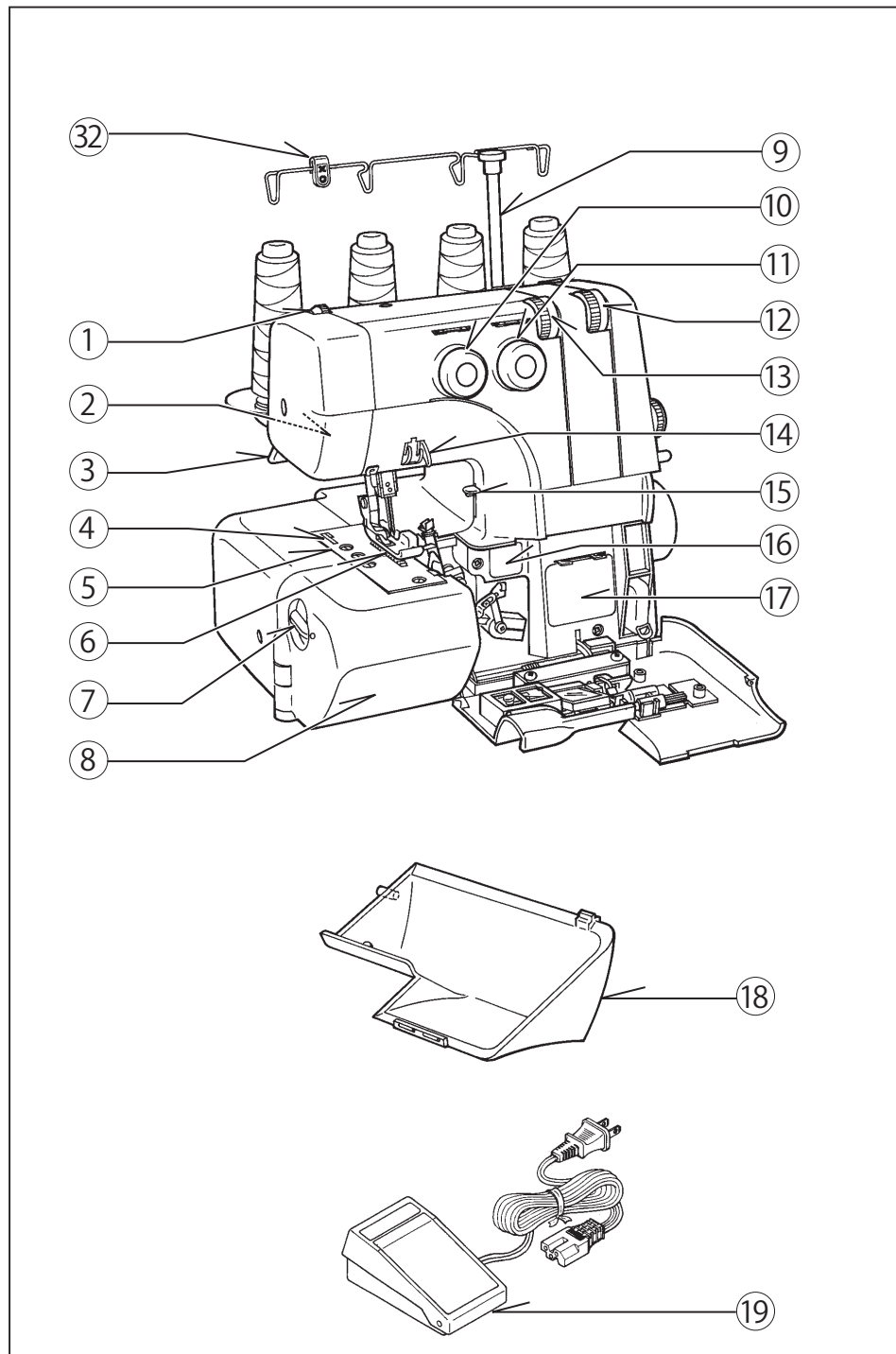

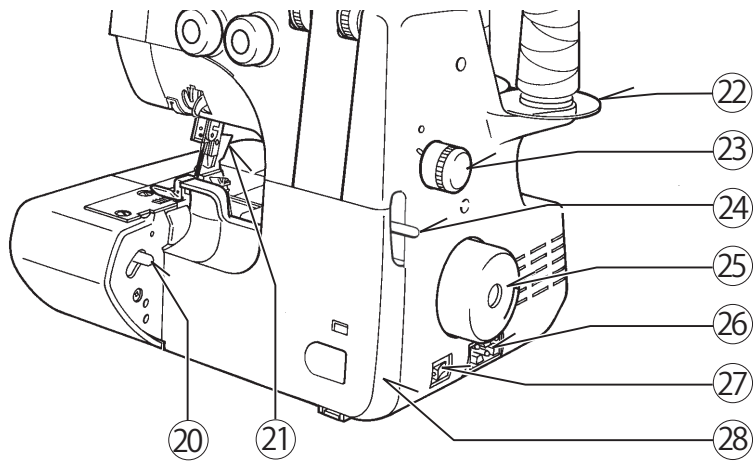

A - WORKING TABLE OPENED

A - ВИД РАБОЧЕГО СТОЛА ИЗНУТРИ

A - ВИГЛЯД РОБОЧОГО СТОЛУ ЗСЕРЕДИНИ

A - ІШІНЕН ҚАРАҒАНДА ЖҰМЫС ҮСТЕЛІНІҢ ТҮРІ

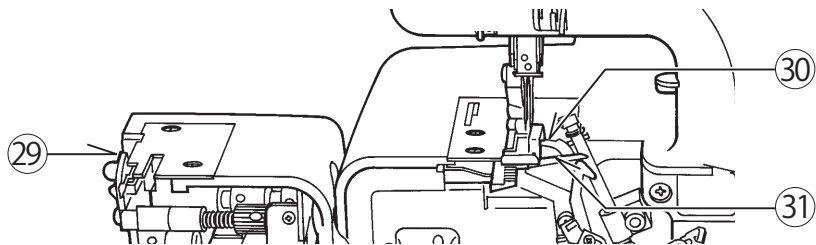

## 1. ЗНАЙОМСТВО З МАШИНОЮ

### ДЕТАЛІ МАШИНИ

1. Регулятор тиску лапки
2. Лампочка
3. Важіль підйому лапки
4. Ніж для обрізання ниток(Model 099 only)
5. Голкова пластина
6. Лапка
7. Регулятор ширини обметування
8. Робочий стіл
9. Штанга з нитконаправниками
10. Регулятор натягу нитки лівої голки
11. Регулятор натягу нитки правої голки
12. Регулятор натягу нитки верхнього петельника
13. Регулятор натягу нитки нижнього петельника
14. Направник голкових ниток
15. Важіль ножа для обрізання ниток (Model 099 only)
16. Інструкція до двониткового конвертора
17. Схема заправлення ниток
18. Лоток для обрізків
19. Ножна педаль управління
20. Важіль відкриття столу
21. Важіль стійки лапки
22. Підставка під катушки
23. Регулятор диференціального транспортера
24. Регулятор довжини стібка
25. Махове колесо
26. Роз'єм для мережного шнура
27. Кнопка увімкнення/вимкнення
28. Передня панель
29. Рухомий ніж
30. Верхній петельник
31. Нижній петельник
32. Направник вкладного шнура

## 1. СІЗДІҢ МАШИНАҢЫЗБЕН ТАНЫСУ

### МАШИНАНЫҢ ҚҰРАМДАС БӨЛІКТЕРІ

1. Кішкене табан қысымын реттегіш
2. Жарықтандыру
3. Кішкене табанды көтеру тетігі
4. Жіпті кескіш(Тек 099 моделі)
5. Ине пластинасы
6. Кішкене табан
7. Тігіс енінің реттегіші
8. Жұмыс үстелі
9. Жіп бағыттағышының білігі
10. Сол жақ g ине жібінің тартылуын реттегіш
11. Оң жақ Q ине жібінің тартылуын реттегіш
12. Жоғарғы ілмек жасағыштың жіп тартылуын реттегіш
13. Төменгі ілмек жасағыштың жібінің тартылуын реттегіш
14. Ине жіптерін бағыттағыш
15. Жіпті кескіш қалпын реттегіш (Тек 099 моделі)
16. 2 жіпті конверторға нұсқаулық
17. Жіптерді сабақтау схемасы
18. Кесулерді жинауға арналған тартпа
19. Аяқ тепкісі
20. Үстелді ашу тетігі
21. Кішкене табанды ауыстыру тетігі
22. Шарғы үшін тіреуіш
23. Дифференциалдың реттегіші
24. Тігіс ұзындығын реттегіш
25. Маховик
26. Желіге қосу ажыратқышы
27. Қосу түймешесі
28. Алдыңғы панель
29. Қозғалмалы пышақ
30. Жоғарғы ілмек жасағыш
31. Төменгі ілмек жасағыш
32. Бауды бағыттағыш



## ACCESSORIES

All parts listed may be obtained from your nearest dealer.

1. Two-thread convertor(Model 099 only)
2. Stitch finger (B)
3. Needle set
4. Brush
5. Screw driver (small)
6. Tape measure (option)
7. Machine cover
8. Screw driver (large)
9. Oiler
10. Moving cutter
11. Spanner
12. Thread net
13. Tweezers
14. Spool disc
15. Spool holder
16. Spool cap
17. Accessory bag

## ПРИНАДЛЕЖНОСТИ

All parts listed may be obtained from your nearest dealer.

1. Двуниточный конвертор (Только модель 099)
2. Стежковый язычок(B)
3. Набор игл
4. Щеточка
5. Отвертка (маленькая)
6. Рулетка (приобретается отдельно)
7. Отвертка (большая)
8. Масленка
9. Подвижный нож
10. Гаечный ключ
11. Пинцет
12. Сетки для катушек Пинцет
13. Подставки под катушки
14. Катушкодержатели
15. Катушечные колпачки
16. Сумочка для принадлежностей
17. Чехол для машины

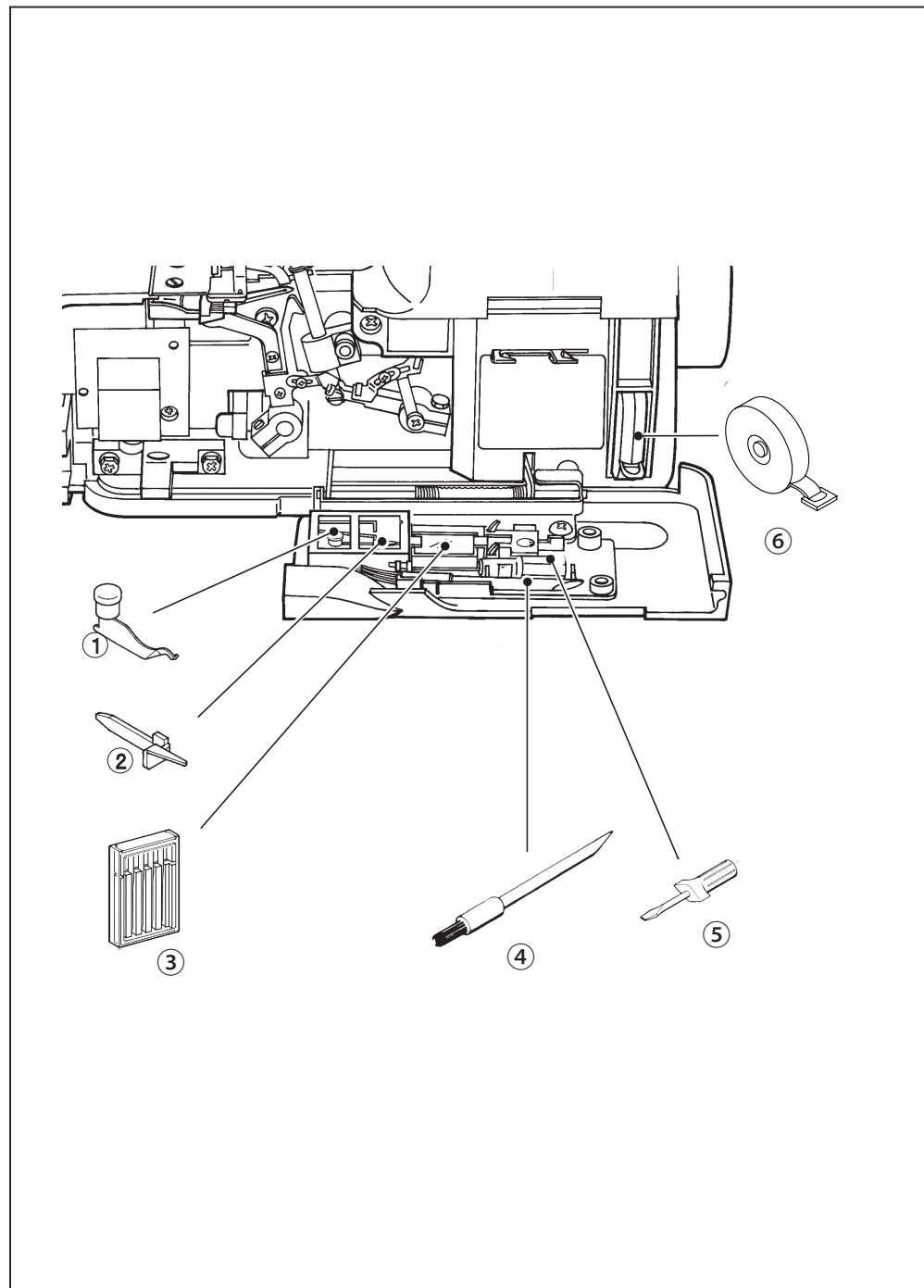

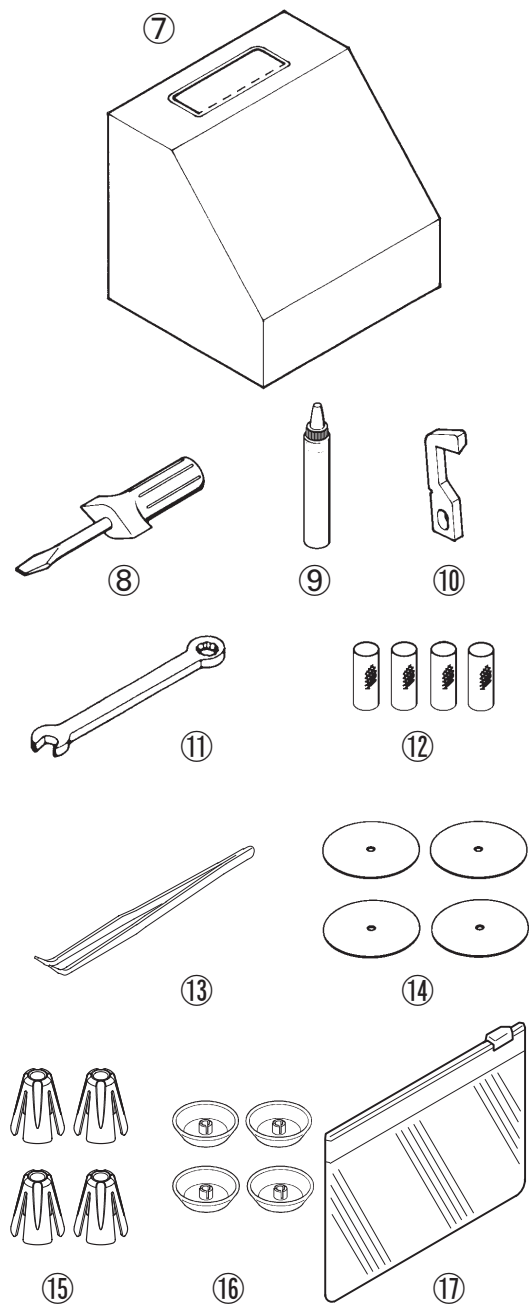

## АКСЕСУАРИ

All parts listed may be obtained from your nearest dealer.

1. Двонитковий конвертор(Model 099 only)
2. Стібковий язичок (B)
3. Набір голок
4. Щіточка
5. Викрутка (мала)
6. Рулетка (додатковий аксесуар)
7. Викрутка (велика)
8. Оливниця
9. Рухомий ніж
10. Гайковий ключ
11. Пінцет
12. Сітки для катушок
13. Підставки під катушки
14. Тримачі катушок
15. Катушкові пластини
16. Сумочка для приладдя
17. Чохол для машини

## ЖАБДЫҚТАР

All parts listed may be obtained from your nearest dealer.

1. жіпті конвертор(Тек 099 моделі)
2. Сыру тілшесі (B)
3. Инелер жиынтығы
4. Жаққыш
5. Бұрауыш (кіші)
6. Рулетка (жеке сатып алынады)
7. Бұрауыш (үлкен)
8. Май сауыт
9. Кішкентай қысқыш
10. Шарғы үшін тіреуіштер
11. Саймандар үшін дорбаша
12. Шарғы ұстағыштар
13. Шарғы үшін тіреуіштер
14. Шарғы ұстағыштар
15. Шарғы қақпақшасы
16. Саймандар үшін дорбаша
17. Машинаға арналған қап

## SETTING UP YOUR MACHINE

1. Wipe off excess oil in the needle plate and bed areas.
2. FOOT CONTROL  
Push foot control plug into connector socket, and connect the power line plug into power supply outlet.
3. POWER/ LIGHT SWITCH  
Your machine will not operate unless the power / light switch is turned on. This same switch controls both machine power and sewing light.  
When leaving the machine unattended, or servicing the machine, remove the power line plug from supply outlet.
4. OPENING FRONT COVER  
To open front cover, pull it to the right and down towards you.

### POLARIZED PLUGS CAUTION (USA only)

This product is equipped with a polarized alternating current line plug (a plug having one blade wider than the other). This plug will fit into the power outlet only one way. This is a safety feature. If you are unable to insert the plug fully into the outlet, try reversing the plug. If the plug should still fall to fit, contact an electrician to replace the obsolete outlet. Do not defeat the safety purpose of the polarized plug.

Use Yamamoto Electric, Model YC-482E with this sewing machine model 099.

### 5. OPENING WORKING TABLE

To open working table, pull the release lever towards you with your right hand, and open.

Illustration \*I : Connector socket  
\*II : Power/light switch  
\*III : Release lever  
\*IV : Working table  
\*V : Looper cover

## ВКЛЮЧЕНИЕ МАШИНЫ

1. Удалите избыток масла с игольной пластины и вокруг нее.
2. Подключите педаль управления, включите машину в сеть.
3. Машина не будет работать, пока Вы не нажмете на кнопку включения, которая одновременно включает двигатель и освещение.  
При техническом обслуживании машины или ее простое выдергивайте шнур из розетки.
4. Для снятия передней панели оттяните ее направо и вниз на себя.

### POLARIZED PLUGS CAUTION (USA only)

This product is equipped with a polarized alternating current line plug (a plug having one blade wider than the other). This plug will fit into the power outlet only one way. This is a safety feature. If you are unable to insert the plug fully into the outlet, try reversing the plug. If the plug should still fall to fit, contact an electrician to replace the obsolete outlet. Do not defeat the safety purpose of the polarized plug.

Use Yamamoto Electric, Model YC-482E with this sewing machine model 099.

5. Чтобы снять рабочий стол, потяните рычаг открытия стола на себя правой рукой и поднимите переднюю часть лапки левой рукой.

Рисунок \*I : РАЗЪЕМ ДЛЯ СЕТЕВОГО ШНУРА  
\*II : КНОПКА ВКЛЮЧЕНИЯ  
\*III : РЫЧАГ ОТКРЫТИЯ СТОЛА  
\*IV : ПЕРЕДНЯЯ ПАНЕЛЬ  
\*V : РАБОЧИЙ СТОЛ

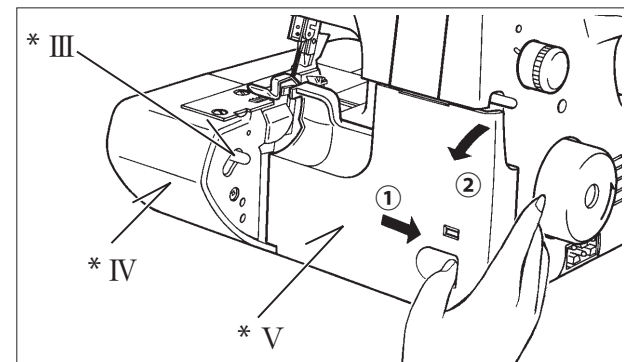
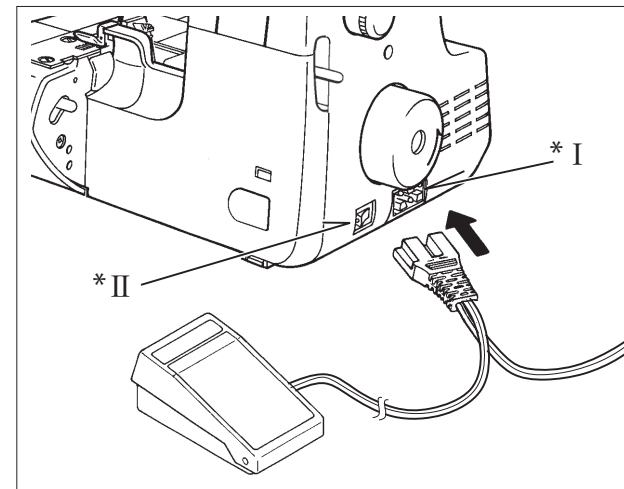

## УВІМКНЕННЯ МАШИНИ

1. Видаліть надлишок мастила з голкової пластини і навколо неї.
2. Підключіть педаль управління, увімкніть машину в мережу.
3. Машина не буде працювати, поки Ви не натиснете на кнопку увімкнення, яка одночасно вмикає двигун і освітлення.  
Перед технічним обслуговуванням машини або у разі її простою відключайте машину від мережі, вийнявши шнур з розетки.
4. Для зняття передньої панелі потягніть її направо і вниз на себе.

### POLARIZED PLUGS CAUTION (USA only)

This product is equipped with a polarized alternating current line plug (a plug having one blade wider than the other). This plug will fit into the power outlet only one way. This is a safety feature. If you are unable to insert the plug fully into the outlet, try reversing the plug. If the plug should still fall to fit, contact an electrician to replace the obsolete outlet. Do not defeat the safety purpose of the polarized plug.

Use Yamamoto Electric, Model YC-482E with this sewing machine model 099.

5. Щоб зняти робочий стіл, потягніть важіль відкриття столу на себе правою рукою, а лівою рукою підніміть передню частину лапки.

- Малюнок \*I : РОЗ'ЄМ ДЛЯ МЕРЕЖНОГО ШНУРА  
\*II : КНОПКА УВІМКНЕННЯ/ВИМКНЕННЯ  
\*III : ВАЖІЛЬ ВІДКРИТТЯ СТОЛУ  
\*IV : РОБОЧИЙ СТІЛ  
\*V : ПЕРЕДНЯ ПАНЕЛЬ

## МАШИНАНИ ҚОСУ

1. Ине пластинкасынан және оның маңайынан артық майды жойыңыз.
2. Басқару тепкісін қосыңыз, машинаны желіге қосыңыз.
3. Сіз қосу батырмасын баспағанға дейін, машина жұмыс істемейтін болады, ол қозғалтқыш пен жарықтандыруды бір уақытта қосады.  
Машинаға техникалық қызмет көрсеткен кезде, сымды жай ғана розеткадан суырыңыз.
4. Алдыңғы панельді шешу үшін, оны өзіңізден оң жаққа және төмен тартыңыз.

### POLARIZED PLUGS CAUTION (USA only)

This product is equipped with a polarized alternating current line plug (a plug having one blade wider than the other). This plug will fit into the power outlet only one way. This is a safety feature. If you are unable to insert the plug fully into the outlet, try reversing the plug. If the plug should still fall to fit, contact an electrician to replace the obsolete outlet. Do not defeat the safety purpose of the polarized plug.

Use Yamamoto Electric, Model YC-482E with this sewing machine model 099.

5. Жұмыс үстелін шешу үшін, үстелді ашатын иіктікті өзіңізге оң қолыңызбен тартыңыз, табанды сол қолыңызбен көтеріңіз.

Иллюстрация \*I : ЖЕЛІГЕ ҚОСАТЫН АЖЫРАТҚЫШ

\*II : ҚОСУ БАТЫРМАСЫ

\*III : ҮСТЕЛДІ АШАТЫН ИІКТИК

\*IV : ЖҰМЫС ҮСТЕЛІ

\*V : АЛДЫҢҒЫ ПАНЕЛЬ

## PREPARATION FOR THREADING

### THREAD GUIDE POLE

Pull up thread guide pole to the highest point until you hear it click. Place thread spools on pins and draw thread through thread guides on the pole from rear to front.

Thread guide of pole can hold thread spools on the spool stand by pulling down the pole as illustrated.

Illustration \*I : Thread guide  
\*II : Thread guide pole

## ПОДГОТОВКА К ШИТЬЮ

### ШТАНГА С НИТЕНАПРАВИТЕЛЯМИ

Вытяните штангу с нитенаправителями вверх до щелчка. Установите катушки на штифты и протяните нити через соответствующие нитенаправители сзади вперед.

Штанга с нитенаправителями должна находиться перед катушками с нитями. В сложенном виде штангу с нитенаправителями можно использовать как опору для катушек на пластине, как показано на рисунке.

Рисунок \*I : НИТЕНАПРАВИТЕЛЬ  
\*II : ШТАНГА С НИТЕНАПРАВИТЕЛЯМИ

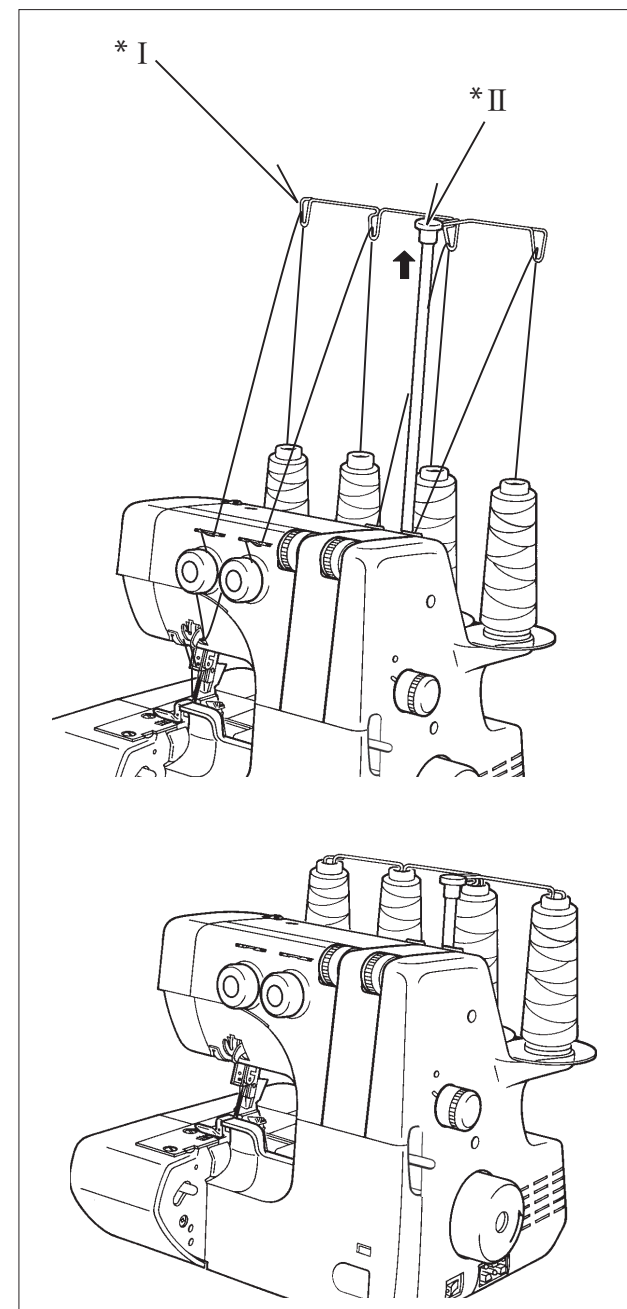



## ПРИГОТУВАННЯ ДО ШИТТЯ

### ШТАНГА З НИТКОНАПРАВНИКАМИ

Витягніть штангу з нитконаправниками вгору, поки не почуєте клацання. Встановіть катушки на штифти і протягніть нитки через відповідні нитконаправники у напрямку ззаду вперед.

Штанга з нитконаправниками повинна знаходитися перед катушками з нитками. У складеному вигляді штангу з нитконаправниками можна використовувати для зберігання катушок на пластині, як показано на малюнку.

Малюнок \*I : НИТКОНАПРАВНИК  
\*II : ШТАНГА З НИТКОНАПРАВНИКАМИ

## ТІГУГЕ ДАЙЫНДЫҚ

### ЖІПТІ БАҒЫТТАУШЫНЫҢ ОСІ

Жіпті бағыттаушының осін шерту естілгенге дейін жоғарыға тартыңыз. Бобиналарды штифттарға орнатыңыз және жіпті бағыттаушының құлағы арқылы өткізіңіз.

Жіпті бағыттаушының осі жібі бар бобиналардың алдында болуы тиіс.

Иллюстрация \*I : ЖІПТІ БАҒЫТТАУШЫ  
\*II : ЖІПТІ БАҒЫТТАУШЫНЫҢ ОСІ

## SPOOL CAPS FOR DOMESTIC TYPE SPOOLS

## SPOOL DISC AND SPOOL HOLDERS FOR CONE SPOOLS

For large cone spools use the spool holders with the wide end at the top, and for small ones, use the same spool holders but with the narrow end at the top.

## SPOOL NETS

Polyester or bulky nylon threads become loose while unwinding. To keep consistent feeding of such threads, utilize spool net sleeving over the spool.

- Illustration \*I : Spool cap  
 \*II : Domestic cotton reel  
 \*III : Cone type thread  
 \*IV : Spool holder  
 \*V : Spool disc  
 \*VI : Thread comes off the top  
 \*VII : Net  
 \*VIII : Turn up  
 \*IX : Spool

## КОЛПАЧКИ ДЛЯ БЫТОВЫХ КАТУШЕК

## ПОДСТАВКИ И КАТУШКОДЕРЖАТЕЛИ ДЛЯ КОНУСООБРАЗНЫХ КАТУШЕК

Для больших конусообразных катушек установите резиновые катушкодержатели широким концом вверх, а для маленьких - узким концом вверх.

## СЕТКА ДЛЯ КАТУШЕК

Полиэстеровая или нейлоновая нить спадает с катушки при сматывании, что может привести к ее запутыванию. Во избежание этого используйте сетку, надевающуюся на катушку (см. рис.).

- Рисунок \*I : КАТУШЕЧНЫЙ КОЛПАЧОК  
 \*II : БЫТОВАЯ КАТУШКА НИТЕЙ  
 \*III : КАТУШКА НИТЕЙ В ВИДЕ КОНУСА  
 \*IV : КАТУШКОДЕРЖАТЕЛИ  
 \*V : ПОДСТАВКИ ПОД КАТУШКИ  
 \*VI : НИТЬ, ИДУЩАЯ ВВЕРХ  
 \*VII : СЕТКА  
 \*VIII : ПОДВЕРНУТЬ  
 \*IX : КАТУШКА

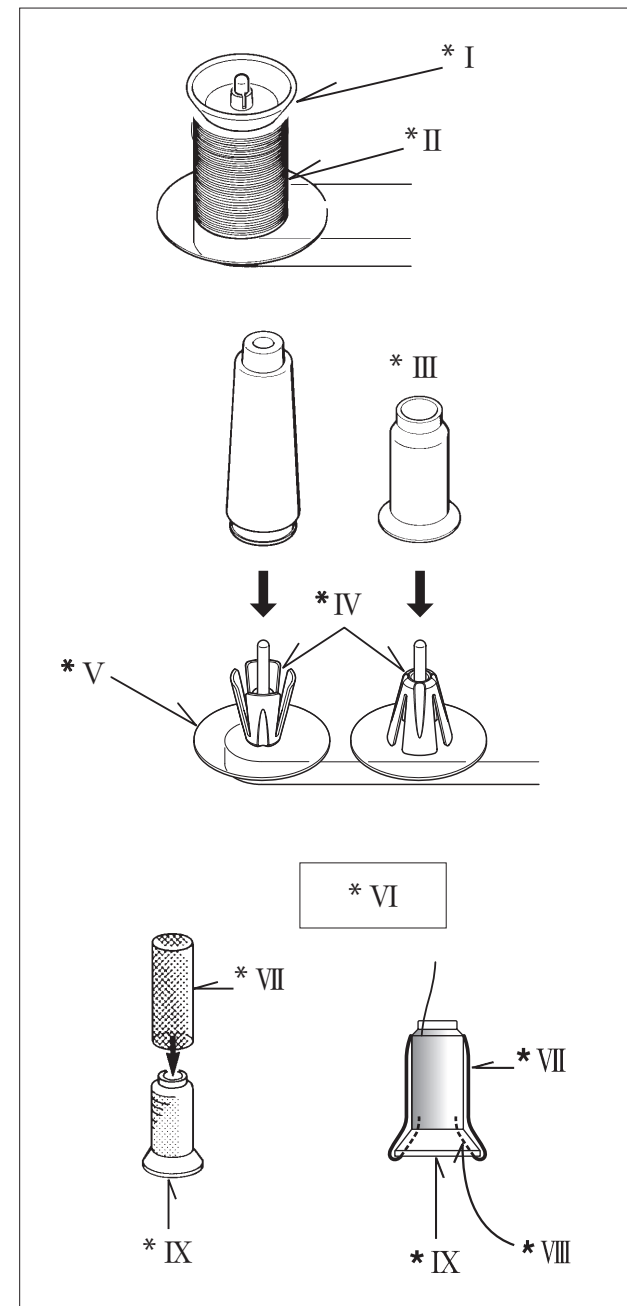

## ПЛАСТИНИ ДЛЯ ПОБУТОВИХ КОТУШОК

## ПІДСТАВКИ І ТРИМАЧІ КОТУШОК ДЛЯ КОНУСОПОДІБНИХ КОТУШОК

Для великих конусоподібних катушок встановіть гумові тримачі катушок широким кінцем вгору, а для маленьких - вузьким кінцем вгору.

## СІТКА ДЛЯ КОТУШОК

Поліестерова або нейлонова нитка спадає з катушки при змотуванні, що може призвести до її заплутування. Щоб уникнути цього, використовуйте сітку, що надягається на катушку (див. мал.).

Малюнок	*I	: КОТУШКОВА ПЛАСТИНА
	*II	: ПОБУТОВА КОТУШКА НИТОК
	*III	: КОТУШКА НИТОК У ВИГЛЯДІ КОНУСА
	*IV	: ТРИМАЧІ КОТУШОК
	*V	: ПІДСТАВКИ ПІД КОТУШКИ
	*VI	: НИТКА, ЩО ЙДЕ ВГОРУ
	*VII	: СІТКА
	*VIII	: ПІДГОРНУТИ
	*IX	: КОТУШКА

## ТҰРМЫСТЫҚ КАТУШКАЛАРҒА АРНАЛҒАН ҚАҚПАҚШАЛАР

## КОНУСТЫ КАТУШКАЛАРҒА АРНАЛҒАН КАТУШКА ҰСТАҒЫШТАР МЕН ТҮПҚОЙМАЛАР

Үлкен конусты бобиналар үшін, резеңке катушка ұстағыштарды ұштары кең, ал кішкентайлар үшін – жіңішке соңын жоғары қарайтындай етіп орнатыңыз.

## КАТУШКАЛАРҒА АРНАЛҒАН ТОР

Полиэстерлі жіп тарқатқан кезде, катушқадан түседі. Олай болмас үшін, катушкаға киілетін торды пайдаланыңыз.

Иллюстрация	*I	: КАТУШКАЛЫ ҚАЛПАҚША
	*II	: ЖІПТЕРДІҢ ТҰРМЫСТЫҚ КАТУШКАСЫ
	*III	: ЖІПТЕРДІҢ КАТУШКАСЫ КОНУС ТҮРІНДЕ
	*IV	: КАТУШКА ҰСТАҒЫШТАР
	*V	: КАТУШКАЛАРҒА АРНАЛҒАН ТҮПҚОЙМАЛАР
	*VI	: ҮСТІНЕН КЕЛЕТІН ЖІП
	*VII	: ТОР
	*VIII	: ОСЫЛАЙ БЕКІТУ
	*IX	: ШАРЫҚ

## LINT TRAY

With the lint tray located in this position, it will collect all your waste material.

After completion of work if you then turn tray upwards in direction shown, finger Ref C will locate in slot D and left hand pin will slide into lower hole B.

In either position if you gently push the tray to the left it will lock more securely into position and avoids the possibility of it moving out of position.

## CUTTING WIDTH GAUGE (Model 099 only)

When using cutting width gauge, the fabric is cut down and sewn at same distance from the edge of fabric within the distance of the width adjuster.

## THREAD CUTTER

Thread cutter is built in needle plate. Trim thread near the end of fabric by pushing down the lever as illustrated.

## CHANGING PRESSER FEET

Be sure needle is in the up position. Raise presser foot lever.

1. Push foot release lever to remove the foot.
2. Place the desired foot on the needle plate aligning needleholes.
3. Lower the presser foot lever and push foot release lever so that the foot holder snaps on the foot.

Illustration \*I : Turn upwards  
\*II : Cutting line  
\*III : Foot release lever

## ЛОТОК ДЛЯ СБОРА ОБРЕЗИ

Установив лоток, как показано на рисунке, Вы сможете собирать в него все обрезки тканей и нитей.

После окончания работы на машине поднимите лоток вверх, как показано на рисунке: выступ С войдет в отверстие D, а расположенный слева штырь войдет в отверстие В.

Независимо от положения, если Вы слегка подвинете лоток влево, то он лучше зафиксируется и в процессе работы не соскочит с корпуса машины.

## РЕГУЛЯТОР ШИРИНЫ ПОДРУБКИ

(Только модель 099)

При использовании регулятора ширины подрубки ткань обрезается на том же самом расстоянии, что и прокладывается строчка, без дополнительного отступа.

## НИТЕОБРЕЗАТЕЛЬ

Нитеобрезатель расположен на игольной пластине. Нить в конце строчки легко отрезать, подведя ее под нитеобрезатель и опустив вниз рычаг нитеобрезателя (см. рис.).

## ЗАМЕНА ЛАПКИ

Вращая маховик на себя, поднимите иглу в крайнее верхнее положение. Поднимите рычаг подъема лапки.

1. Нажмите на рычаг стойки лапки.
2. Установите нужную лапку на игольную пластину, совмещая отверстия для иглы на лапке и пластине.
3. Опустите рычаг подъема лапки и нажмите на рычаг стойки лапки - и лапка защелкнется на лапкодержателе.

Рисунок \*I : ПОДНЯТЬ  
\*II : ЛИНИЯ ОБРЕЗКИ  
\*III : РЫЧАГ СТОЙКИ ЛАПКИ

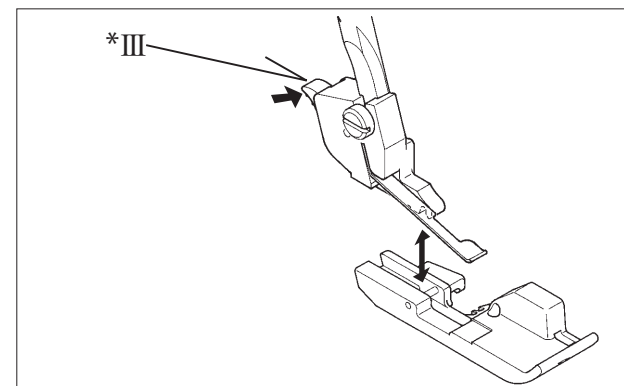
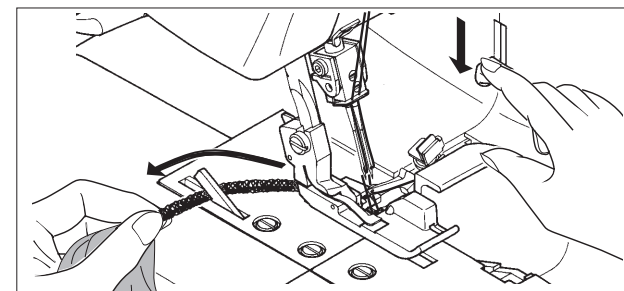
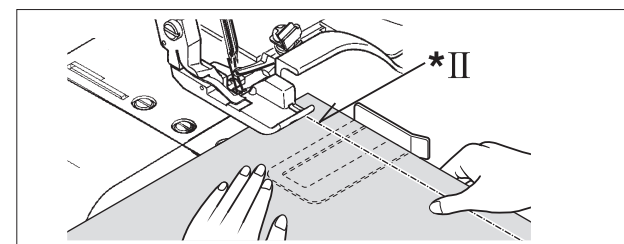
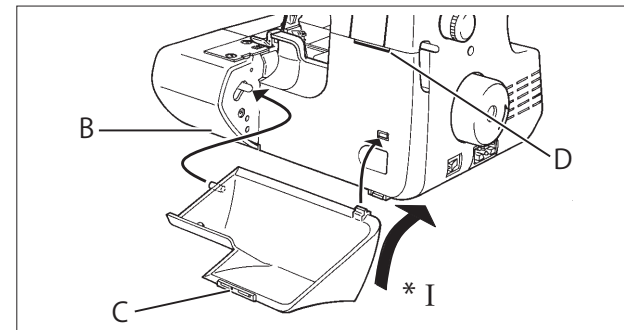

## ЛОТОК ДЛЯ ОБРІЗКІВ

Встановивши лоток, як зображено на малюнку, Ви зможете збирати у нього всі обрізки тканин і ниток.

Після закінчення роботи на машині підніміть лоток вгору, як зображено на малюнку, і виступ С увійде в отвір D, а розташований зліва штир увійде в отвір В.

Незалежно від положення, якщо Ви злегка посунете лоток вліво, то він краще зафіксується і не зіскочить з корпусу машини під час роботи.

## РЕГУЛЯТОР ШИРИНИ ПІДРУБЛЮВАННЯ

**(Model 099 only)**

У разі використання регулятора ширини підрублювання тканина утворюється на тій самій відстані, що й строчка, яка прокладається, без додаткового відступу.

## НІЖ ДЛЯ ОБРІЗАННЯ НИТОК

Ніж для обрізання ниток розташований на голковій пластині. Нитку в кінці строчки легко обрізати, підвівши її під ніж для обрізання ниток і опустивши важіль ножа для обрізання ниток (див. мал.).

## ЗАМІНА ЛАПКИ

Підніміть голку в крайнє верхнє положення, повертаючи махове колесо на себе. Підніміть важіль підйому притискної лапки.

1. Натисніть на важіль стійки лапки.
2. Встановіть потрібну лапку на голкову пластину, сумістивши отвори для голки на лапці і пластині.
3. Опустіть важіль підйому лапки і натисніть на важіль стійки лапки - і лапка зафіксується на тримачі.

Малюнок \*I : ПІДНЯТИ  
\*II : ЛІНІЯ ОБРІЗКИ  
\*III : ВАЖІЛЬ СТІЙКИ ЛАПКИ

## КЕСУЛЕРДІ ЖИНАУҒА АРНАЛҒАН ТАРТПА

Тартпани сур. көрсетілгендей орнатып, Сіз оған кесулерді жинай аласыз.

## ҚЫСҚАРТУ ЕНІН РЕТТЕГІШ (Только модель 099)

Реттегішті пайдалану кезінде мата тігіс жүргізілген қашықтықта, қосымша бос жерсіз кесіледі.

## ЖІПТІ КЕСКІШ

Ине пластинасында орналасқан. Тігіс аяғындағы жіпті кескіш астына жақындатса, кесу оңай (сур.қара.).

## ТАБАНДЫ АУЫСТЫРУ

Маховикті өзіңізге қарай айналдыра отырып, табан көтеріліп тұрған кезде, инені шеткі жоғары күйге көтеріңіз.

1. Табанды ауыстыратын иінтіректі басыңыз.
2. Ине пластинкасына, инеге арналған тесіктерді үйлестіре отырып, қажет табанды орнатыңыз.
3. Табанды түсіріңіз және табан инені берік қамту үшін, табанды ауыстыратын иінтіректі басыңыз.

Иллюстрация \*I : КӨТЕРУ  
\*II : КЕСУ СЫЗЫҒЫ  
\*III : ТАБАНДЫ АУЫСТЫРАТЫН ИІНТІРЕК



## CHANGING NEEDLE

Raise needle bar to its highest point by turning hand wheel towards you, but leave presser foot down. Loosen needle clamp screw to remove the needle, and place new needle with Flat Side Away From You, into the needle bar as far as it will go, and tighten screw.

Illustration \*I : Needle clamp screw  
\*II : Flat side away from you.  
\*III : Flat side  
\*IV : Needle

## ЗАМЕНА ИГЛЫ

Повернув маховик на себя, поднимите иглу в крайнее верхнее положение при опущенной лапке. Ослабьте винт фиксации иглы (см. рис.), выньте старую иглу и вставьте новую в держатель до упора плоской стороной от себя. Затяните винт.

Рисунок \*I : ВИНТ ИГЛОДЕРЖАТЕЛЯ  
\*II : ПЛОСКОЙ СТОРОНОЙ ОТ СЕБЯ  
\*III : ПЛОСКАЯ СТОРОНА  
\*IV : ИГЛА

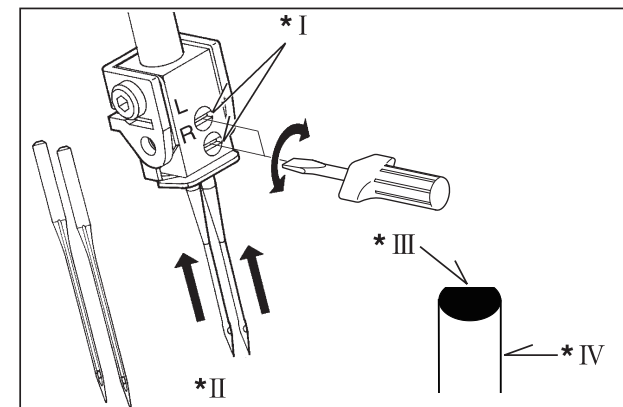

## ЗАМІНА ГОЛКИ

Підніміть голку в крайнє верхнє положення, повертаючи маховє колесо на себе. При цьому лапка має бути опущена. Послабте гвинт фіксації голки (див. мал.), вийміть стару голку і вставте нову в тримач до упору плоским боком від себе. Затягніть гвинт.

Малюнок \*I : ГВИНТ ГОЛКОТРИМАЧА  
\*II : ПЛОСКИМ БОКОМ ВІД СЕБЕ  
\*III : ПЛОСКА СТОРОНА  
\*IV : ГОЛКА

## ИНЕНІ АУЫСТЫРУ

Инени табан түсіп тұрған кезде, шеткі үстіңгі күйге көтеріңіз. Инени бекітетін бұранданы босатыңыз (сур. қара.) және инени ұстағышқа тірелгенге дейін, өзіңізге ұзын науашығымен қойыңыз, бұрандаларды бекітіңіз.

Иллюстрация \*I : ИНЕ ҰСТАҒЫШТЫҢ БҰРАНДАСЫ  
\*II : ЖАЛПАҚ ЖАҒЫ ӨЗІҢІЗДЕН  
\*III : ЖАЛПАҚ ЖАҒЫ  
\*IV : ИНЕ

## NEEDLE, THREAD AND FABRIC CHART

Fabric	Stitch	Thread	Needle
Light material	Overlock stitch	Spun thread 80-100 Cotton thread 80-100 Polyester thread 80-100	70(10), 80(12)
	Narrow overlock stitch / Rolled hem stitch	Polyester thread 80 Wooly nylon thread	
Medium material	Overlock stitch	Spun thread 60-80	80(12), 90(14)
		Polyester thread 50-80	
		Cotton thread 60-80	
		Wooly nylon thread	
Heavy material	Overlock stitch	Polyester thread 40-60	90(14), 100(16)
		Cotton thread 40-60	

\* Synthetic threads are recommended for ordinary overlocking. Polyester thread, for example, is very useful for different types of fabric.

NOTE: Keep in mind that the lower and upper loopers will use about twice the amount of thread as the needles. When purchasing thread for sewing, therefore, especially if it is an unusual colour, you should buy sufficient for your requirements.

## ПОДБОР НИТЕЙ И ИГЛ

Ткань	Шов	Нить	Игла
Легкий материал	Оверлочный шов	Крученая нить 80-100 Хлопчатобумажная нить 80-100 Синтетическая нить 80-100	70(10), 80(12)
	Узкий оверлочный шов / Ролевой краеобметочный шов	Синтетическая нить 80 Объемная нейлоновая нить	
Материал средней плотности	Оверлочный шов	Крученая нить 60-80	80(12), 90(14)
		Синтетическая нить 50-80	
		Хлопчатобумажная нить 60-80	
		Объемная нейлоновая нить	
Тяжелый материал	Оверлочный шов	Синтетическая нить 40-60	90(14), 100(16)
		Хлопчатобумажная нить 40-60	

\* Примечание: Синтетические нити рекомендуется применять для обычных оверлочных работ. Например, полиэстеровые (ПЭС) нити находят широкое применение при работе с различными видами тканей.

Памятка: Расход нитей для петлителей в два раза больше, чем для игл. Учитывайте это при покупке нитей, особенно редких цветов.

## ПОРАДИ ЩОДО ВИБОРУ НИТОК І ГОЛОК

Ткання	Шва	Нитка	Голка
Легкий матеріал	Оверлочний шов	Кручена нитка 80-100	70(10), 80(12)
		Бавовняна нитка 80-100	
		Синтетична нитка 80-100	
	Вузкий оверлочний шов / Рольовий краєобметочный шва	Синтетична нитка 80 Об'ємна нейлонова нитка	
Матеріал середньої щільності	Оверлочний шов	Кручена нитка 60-80	80(12), 90(14)
		Синтетична нитка 50-80	
		Бавовняна нитка 60-80	
		Об'ємна нейлонова нитка	
Важкий матеріал	Оверлочний шов	Синтетична нитка 40-60	90(14), 100(16)
		Бавовняна нитка 40-60	

\* Примітка: Синтетичні нитки рекомендується застосовувати для звичайних оверлочних робіт. Наприклад, поліестерові нитки знаходять широке застосування у роботі з різними видами тканин.

Пам'ятка: Петельних ниток витрачається удвічі більше, ніж голкових. Це варто враховувати під час покупки ниток, особливо рідкісних кольорів.

## ИНЕЛЕР МЕН ЖІПТЕРДІ ТАҢДАУ

Мата	Тігіс	Жіп	Ине
Жеңіл материал	Бүріп тігу тігісі	Айналмалы жіп 80-100 Мақта маталы жіп 80-100 Синтетикалық жіп 80-100	70(10), 80(12)
	Жіңішке бүріп тігу тігісі / Жиіктеме тігіс	Синтетикалық жіп 80 Көлемді нейлонды жіп	
Орташа қалыңдықтағы матери	Бүріп тігу тігісі	Айналмалы жіп 60-80	80(12), 90(14)
		Синтетикалық жіп 50-80	
		Мақта маталы жіп 60-80	
		Көлемді нейлонды жіп	
Ауыр материал	Бүріп тігу тігісі	Синтетикалық жіп 40-60 Мақта маталы жіп 40-60	90(14), 100(16)

\* Ескерту: синтетикалық жіптерді қарапайым торлау үшін пайдалану ұсынылады. Мысалы, полиэстер жіптері (ПЭС) маталардың барлық түрлеріне келеді.

Жаднама: Ілмектерге арналған жіптердің шығыны инелерге арналғанға қарағанда екі есе көп. Осыны жіптерді, әсересе сирек түстілерді сатып алған кезде, есепке алыңыз.

## 2. STARTING TO SEW

### THREADING YOUR MACHINE

Wrong threading may cause skipped stitches, breaking threads, or other problems.

Try to master the correct threading before moving on to test sewing.

Threading must be carried out in the sequence of Lower Loper-Upper Loper-Needle.

Open the looper cover and the working table. Raise needle to its highest point by turning hand wheel towards you, and raise the presser foot.

Before re-threading lower looper, remove thread from needle eye first, then re-thread the lower looper. This will prevent tangling.

NOTE : Thread tension is released when the presser foot is lifted up.

### THREADING LOWER LOOPER

1. Feed the thread through the thread guide as illustrated.
2. Pull the lower thread through tension slot. Holding the thread with your left hand, pull down with right hand firmly.
3. Draw the thread through thread guide as illustrated.
4. Pass the thread through lower looper eye, and hook it around part A as indicated by the arrow. Leave about 4 (10 cm) extra thread.

## 2. НАЧАЛО ШИТЬЯ

### ЗАПРАВКА НИТЕЙ

Неверная заправка машины может стать причиной пропуска стежков, обрыва нитей и других проблем.

Прежде чем приступить к пробному шитью, научитесь правильно заправлять машину нитями. Заправка выполняется в следующей последовательности: нижний петлитель – верхний петлитель - игла.

Откройте переднюю панель и рабочий стол. Поворотом маховика на себя поднимите иглу в верхнее положение. При перезаправке нижнего петлителя во избежание запутывания выньте нитку из игольного ушка, затем повторно заправьте петлитель.

Примечание: Натяжение нити ослабнет, если потянуть ручку регулятора натяжения нити на себя (см. рис.).

ПРИМЕЧАНИЕ. Натяжение нити становится слабее, когда происходит подъем прижимной лапки

### ЗАПРАВКА НИЖНЕГО ПЕТЛИТЕЛЯ

1. Проведите нить через нитенаправитель (см. рис.)
2. Затем протяните нить через регулятор натяжения нити нижнего петлителя. Придерживая нить левой рукой, чуть натягивая, правой протяните нить вдоль прорези.
3. Протяните нить через направители, как показано на рисунке.
4. Проведите нить через ушко нижнего петлителя и заправьте в крючок А, как показано стрелкой на рисунке. Оставьте свободный конец нити длиной 10 см.

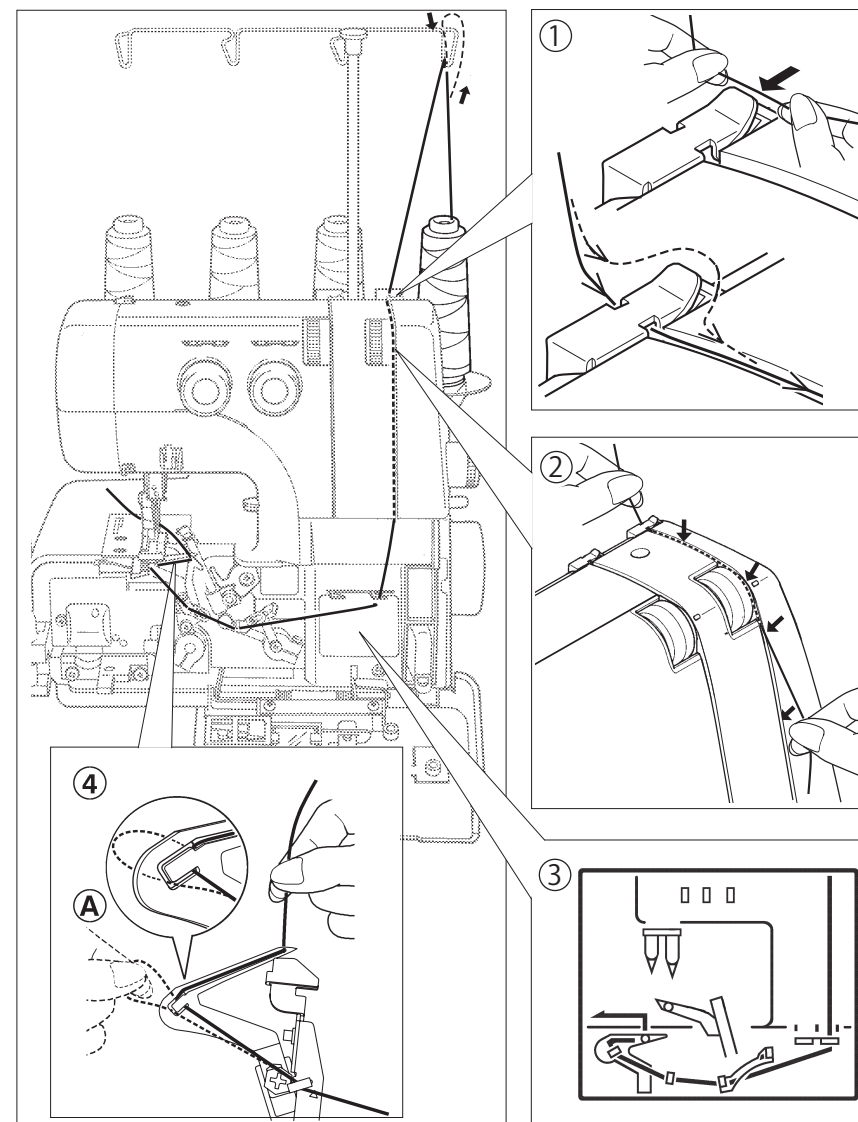



## 2. ПОЧАТОК ШИТТЯ

### ЗАПРАВЛЕННЯ НИТОК

Невірне заправлення машини може стати причиною пропущення стібків, обриву ниток та інших проблем.

Перш ніж приступати до пробного шиття, потрібно правильно заправити машину нитками. Заправлення здійснюється у наступній послідовності: нижній петельник - верхній петельник - голка.

Відкрийте передню панель і робочий стіл.

Підніміть голку в крайнє верхнє положення, повертаючи маховє колесо на себе. Щоб уникнути заплутування нитки, перед повторним заправленням нижнього петельника вийміть нитку з вушка голки, потім повторно заправте петельник.

Примітка: Натяг нитки ослабне, якщо потягнути ручку регулятора натягу нитки на себе (див. мал.)

NOTE : Thread tension is released when the presser foot is lifted up.

### ЗАПРАВЛЕННЯ НИЖНЬОГО ПЕТЕЛЬНИКА

1. Проведіть нитку через нитконаправник (див. мал.)
2. Потім протягніть нитку через регулятор натягу нитки нижнього петельника. Притримуючи нитку лівою рукою, злегка натягуючи, правою проведіть нитку вздовж прорізу.
3. Протягніть нитку через нитконаправники, як зображено на рисунку.
4. Проведіть нитку через вушко нижнього петельника і заправте в гачок А, як показано стрілкою на рисунку. Залиште вільний кінець нитки завдовжки 10 см.

## 2. ТІГУДИҢ БАСЫ

### ЖІПТЕРДІ ТОЛТЫРУ

Дұрыс толтырмау қисық тігістің, инелердің сынуының және т.б. себебі болуы мүмкін. Тігуге ауыспас бұрын, жіптерді дұрыс толтыруды үйреніңіз.

Толтыру келесі реттілікпен орындалады: астыңғы ілмек - үстіңгі ілмек - ине.

Алдыңғы панель мен жұмыс үстелін ашыңыз.

Маховикті өзіңізге бұрып, инені шеткі жоғары күйге көтеріңіз. Астыңғы ілмекті қайта жүктеген кезде, шатасудың алдын алу үшін, иненің құлағынан жіпті шығарыңыз.

Егер тартуды реттейтін тұтқаны тартса, жіптердің тартылуы босайды (сур. қара.).

Ескерту: жіптің тартылуы табан көтеріліп тұрған кезде реттеледі.

ЕСКЕРТУ. Қысатын табандық көтерілген кезде, жіптің тартылуы әлсіз болады

### АСТЫҢҒЫ ІЛМЕКТІ ТОЛТЫРУ

1. Жіпті бағыттаушыға жіпті өткізу (сур. қара.)
2. Жіпті тартатын құрылғы арқылы астыңғы жіпті тартыңыз. Жіпті сол қолыңызбен аздап тартып, ұстай отырып, оң қолыңызбен ойықтың бойымен жіпті өткізіңіз.
3. Бағыттаушылар арқылы сызба бойынша жіпті өткізу (3 сур. орын)
4. Астыңғы ілмектің құлағына жіпті өткізу және ілгішке ілдіру А, суретте көрсетілгендей (3 орын). Жіптің бос соңын 10 см ұзындықта қалдыру.

## THREADING UPPER LOOPER

1. Feed the thread through the thread guide as illustrated.
2. Pull the upper thread through the slot. Holding the thread with your left hand, pull down with right hand firmly.
3. Draw the thread through the thread guide as illustrated.  
When threading according to the instruction, lead the upper looper thread passes front side of the thread guide (A).
4. Pass the thread through wire thread guide and looper eye, leaving an excess length of about 4 (10 cm) .

## ЗАПРАВКА ВЕРХНЕГО ПЕТЛИТЕЛЯ

1. Пропустите нить через нитенаправитель, как показано на рисунке.
2. Протяните верхнюю нить через регулятор натяжения нити верхнего петлителя. Придерживая нить левой рукой, правой протяните нить вдоль прорези.
3. Проведите нить через нитенаправитель, как показано на рисунке. При заправке нити согласно инструкции нить верхнего петлителя проходит через нитенаправитель (A) автоматически после вращения махового колеса вручную.
4. Проведите нить через проволочный направитель и в ушко петлителя, оставив свободный конец нити длиной около 10 см.

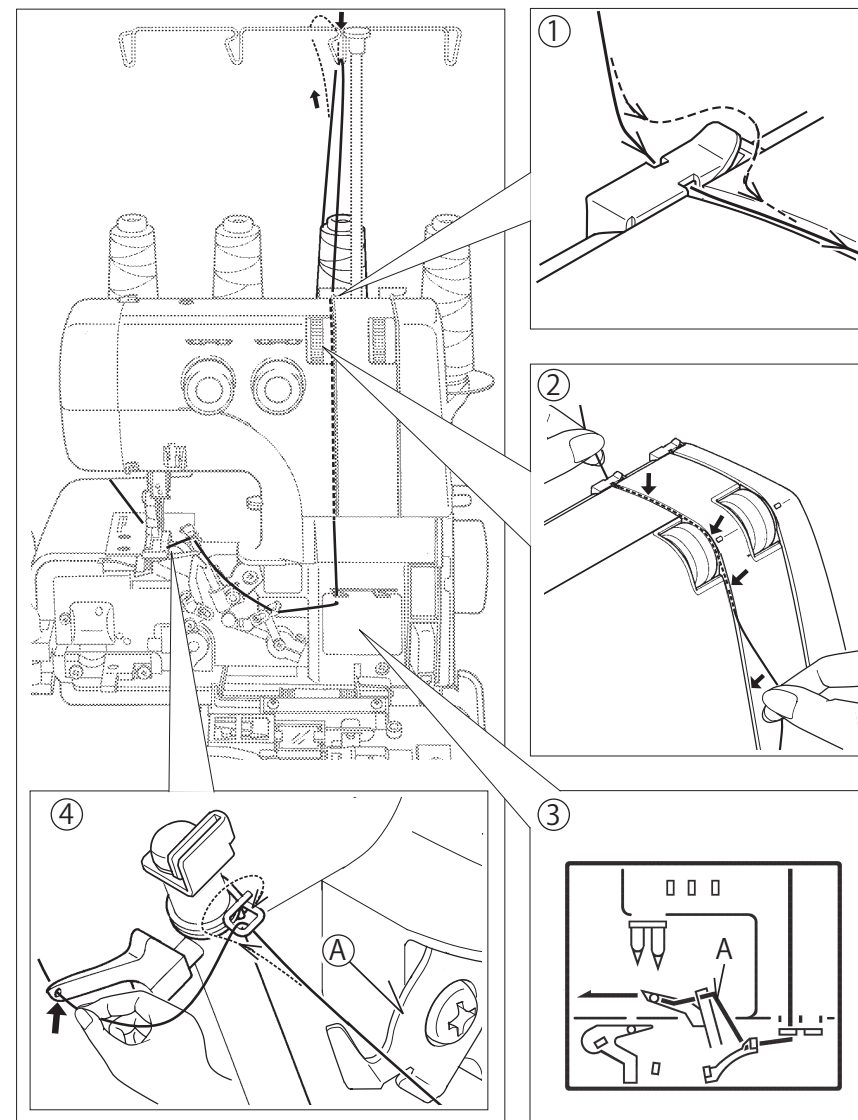

## ЗАПРАВЛЕННЯ ВЕРХНЬОГО ПЕТЕЛЬНИКА

1. Проведіть нитку через нитконаправник, як зображено на рисунку.
2. Потім протягніть нитку через регулятор натягу нитки верхнього петельника. Притримуючи нитку лівою рукою, злегка натягуючи, правою проведіть нитку вздовж прорізу.
3. Проведіть нитку через нитконаправник, як зображено на рисунку. У разі заправлення нитки відповідно до інструкції нитка верхнього петельника проходить крізь нитконаправник (А) автоматично після обертання махового колеса вручну.
4. Проведіть нитку через дротяний направник і у вушко петельника, залишивши вільний кінець нитки довжиною близько 10 см.

## ҮСТІ҃ГІ ІЛМЕКТІ ТОЛТЫРУ

1. Жіпті бағыттаушыға жіпті өткізіңіз, суретте көрсетілгендей.
2. Жіпті тартатын құрылғы арқылы үстіңгі жіпті тартыңыз. Жіпті сол қолыңызбен аздап тартып, ұстай отырып, оң қолыңызбен ойықтың бойымен жіпті өткізіңіз.
3. Жіптерді нұсқаулыққа сәйкес толтырған кезде, үстіңгі ілмектің жібі дөңгелекті қолмен айналдырған соң, автоматты түрде жіп жетекке өтеді.
4. Ілмектің құлағына және сымды бағыттаушыға жіпті өткізу, суретте көрсетілгендей (3 орын). Жіптің бос соңын 10 см ұзындықта қалдыру.

## THREADING NEEDLES

1. Feed the thread through the thread guide as illustrated.
2. Draw the needle threads through left-hand tension.
3. Draw the thread through the thread guide as illustrated.
4. Thread the needles from front to back through needle eye and pull the threads towards the back passing along the right side of presser foot, leaving an extra length of about 4 (10 cm).

## NEEDLE THREADER

(OPTION)

Needle is threaded easily by needle threader.  
(See page 75 - 76.)

Illustration \* I : When using normal or thin thread.

\* II : When using thick thread.

## ЗАПРАВКА НИТИ В ИГЛУ

1. Пропустите нить через нитенаправитель, как показано на рисунке
2. Протяните нить, которая вдега в иголку через левую направляющую.
3. Протяните нить через нитенаправитель, как показано на рисунке.
4. Заправьте левую и правую иглу, протянув соответствующие нити через игольные ушка спереди назад, и заведите их назад под прижимной лапкой с правой стороны, оставив концы приблизительно 10 см.

## НИТЕВДЕВАТЕЛЬ

(Дополнительно)

Нитку легко вдега в иголку с помощью нитевдевателя. (См. стр. 75 - 76.)

Рисунок \* I : При использовании обычной или тонкой нити

\* II : При использовании толстой нити.

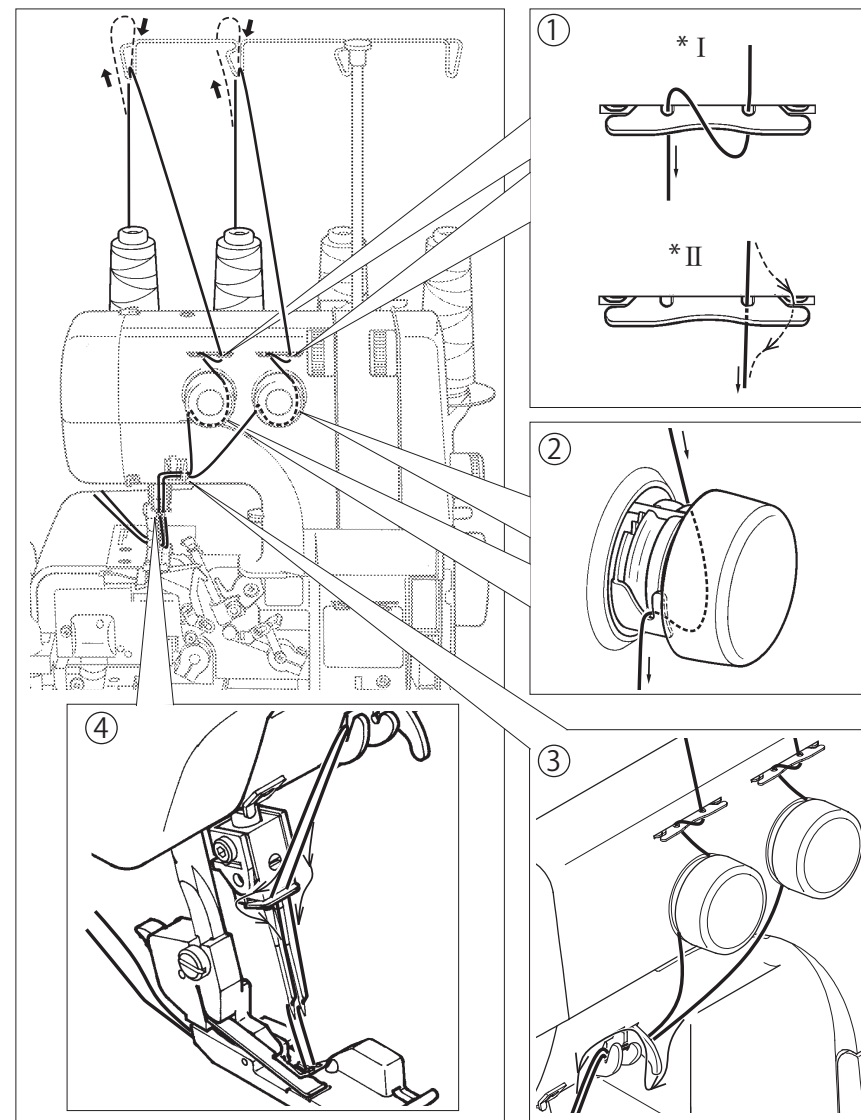

## ЗАПРАВЛЕННЯ НИТКИ У ГОЛКУ

1. Feed the thread through the thread guide as illustrated.
2. Draw the needle threads through left-hand tension.
3. Draw the thread through the thread guide as illustrated.
4. Заправте ліву і праву голку, пропустивши відповідні нитки через вушка голок спереду назад, і заведіть їх назад під притискною лапкою з правого боку, залишивши кінці приблизно 10 см.

## АВТОМАТИЧНИЙ ЗАПРАВНИК НИТКИ

(Додатково)

Needle is threaded easily by needle threader. (See page 75 - 76.)

- Малюнок \* I : When using normal or thin thread.  
\* II : When using thick thread.

## ИНЕГЕ ЖІПТИ ӨТКІЗУ

1. Суретте көрсетілгендей, жіпті жіпбағыттаушы арқылы өткізіңіз.
2. Сол жақ бағыттаушы арқылы инеге кіргізілген жіпті созыңыз.
3. Суретте көрсетілгендей, жіп бағыты арқылы созыңыз.
4. Жіпті иненің құлағына өткізу, жіптің бос соңынан ұзындығын 10 см қалдыра отырып, табанның оң жақ жартысына жіпті өткізіңіз.

## ЖІПТЕРДІ ТОЛТЫРҒЫШ

(Қосымша)

Жіпті инеге жіпқозғалтқыш арқылы кіргізу оңай. (75-76 беттерді қараңыз .)

- Сурет \*I : Кәдімгі немесе жіңішке жіптерді пайдаланған кезде  
\*II : қалың жіпті қолданғанда.

## HELPFUL HINTS

### REPLACING THREAD SPOOLS

When replacing thread spools, the following steps may be helpful for quick changeover.

1. Cut off existing threads near the spools. Tie the cut ends thread from new spools as illustrated (seamen's knot).
2. Raise presser foot.
3. Lower needle bar to its lowest position by turning hand wheel AWAY FROM YOU. Carefully pull the existing threads until the connecting knots pass through needle eye and looper eyes.

### CUTTING NEEDLE THREAD

Frayed thread may make needle threading difficult. Draw the thread near the thread cutter on the needle plate (Model 099 only), or with scissors.

## ПОЛЕЗНЫЕ СОВЕТЫ

### ЗАМЕНА КАТУШЕК С НИТЯМИ

Для быстрой замены катушек с нитями воспользуйтесь следующими советами:

1. Обрежьте нити у катушек. Свяжите концы новых и старых нитей, как показано на рисунке.
2. Поднимите лапку.
3. Переведите игловодитель в крайнее нижнее положение, повернув маховик от себя. Аккуратно протяните узелки через ушки игл и петлителей, регулируя правой рукой натяжение нитей.

### ОБРЕЗКА ИГОЛЬНОЙ НИТИ

«Нить с неоднородной структурой может затруднить вдевание в иглу. Протяните нить возле механизма обрезки нитей на игльную пластину (только модель 099) или обрежьте ножницами».

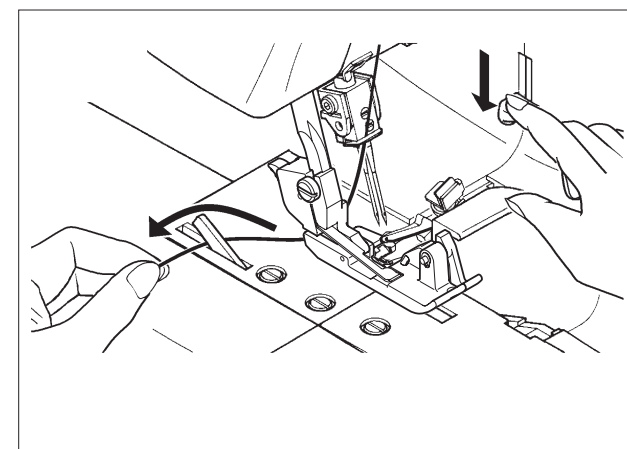
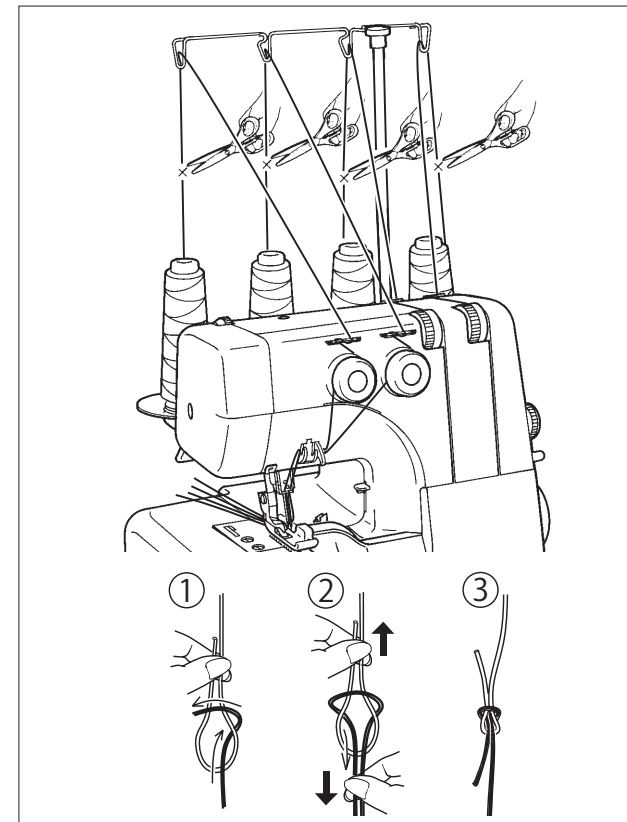

## КОРИСНІ ПОРАДИ

### ЗАМІНА КОТУШОК З НИТКАМИ

Для швидкої заміни катушок з нитками скористайтеся наступними порадами:

1. Обріжте нитки біля катушок. Зв'яжіть кінці нових і старих ниток, як показано на рисунку.
2. Підніміть притискну лапку.
3. Переведіть голкотримач у крайнє нижнє положення, повернувши маховє колесо від себе. Обережно протягніть вузлики через вушка голок і петельників, регулюючи правою рукою натяг ниток.

### ОБРИЗАННЯ ГОЛКОВОЇ НИТКИ

Frayed thread may make needle threading difficult.  
Draw the thread near the thread cutter on the needle plate (Model 099 only), or with scissors.

## КӨМЕКШІ АМАЛДАР

### ЖІПТЕРІ БАР ОРАУЫШТАРДЫ АУЫСТЫРУ

Жіптері бар орауыштарды жылдам ауыстыру үшін келесі кеңестерді қолданыңыз:

1. Катушкаларда жіптерді кесу. Жаңа және ескі жіптердің ұштарын байлау, суретте көрсетілгендей.
2. Табанды көтеру.
3. Маховикті бұрып, инені шеткі жоғарғы күйге көтеру. Жіптердің тартылуын оң қолыңызбен реттей отырып, ілмектер мен ине құлақтары арқылы түйіндерді абайлап өткізу.

### ИНЕ ЖІПТЕРІН ҚИЮ

Құрылымы біртекті емес жіп инеге енуді қиындатуы мүмкін. Жіптерді кесу механизмінің жанында ине пластинасына (тек 099 моделі) созыңыз немесе қайшымен кесіңіз.



## TESTING STITCH OVERLOCK STITCHES

After threading is completed, use a scrap of fabric that you plan to sew and test to sew in the following order.

1. Gently pulling all the threads to the left, lower the presser foot. Rotate the hand wheel towards you a few times to see if the lock stitches are properly formed.

2. Start the machine at low speed and feed in test fabric under the presser foot by slightly pushing it forward. (This can be done with the presser foot down on most fabrics except bulky materials.)

Guide the fabric gently as machine automatically feeds the material.

3. Check thread tensions by test sewing on spare fabric. (See page 33 - 35.)

4. At fabric end, carry on running machine at low speed, gently pulling the fabric towards the back, until about 5 to 6 cm of extra lock stitches are produced without fabric.

Cut thread by pushing thread cutter lever down, or with scissors.

### How to fix the thread end

To secure the seam, place a dot of seam sealant at the end of the seam.

Let dry and trim the thread chain, or pull the thread chain back through the seam using a yarn needle.

## ПРОВЕРКА КАЧЕСТВА СТЕЖКОВ

Заправив нити, проверьте качество стежков на образце ткани, с которой Вы планируете работать.

1. Аккуратно подвинув все нити влево, опустите прижимную лапку. Вращая маховик на себя, убедитесь, что образуется правильная строчка.

2. Слегка нажав на ножную педаль, начните шить на небольшой скорости. Подложите пробный образец ткани под лапку, слегка подтолкнув его вперед. (При этом лапка может быть опущена для большинства тканей, кроме объемных.) Аккуратно направляйте материал, в то время как машина будет перемещать его автоматически.

3. Проверьте натяжение нитей на образце ткани.

4. Прошив ткань до конца, снизьте скорость шитья и аккуратно вытягивайте материал назад из-под лапки, образуя цепочку стежков длиной 5 - 6 см.

Обрежьте нити с помощью рычага нитеобрезателя или ножниц.

### Как сделать закрепку нити

«Чтобы закрепить шов, разместите каплю материала для заделки швов на край шва. Дайте высохнуть и обрежьте цепочку нитей или протяните ее назад через шов, используя иглу для пряжи».

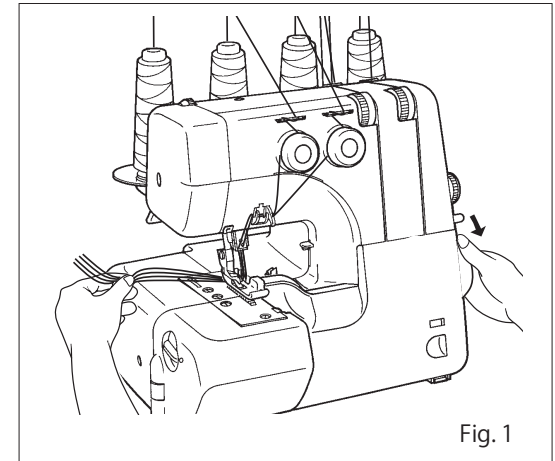

Fig. 1

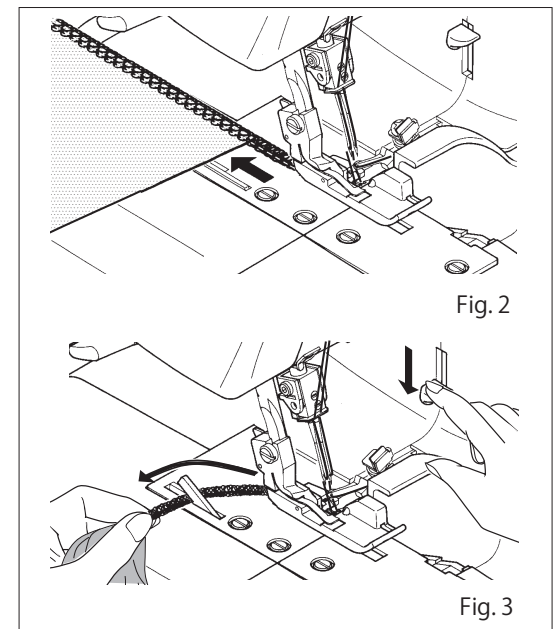
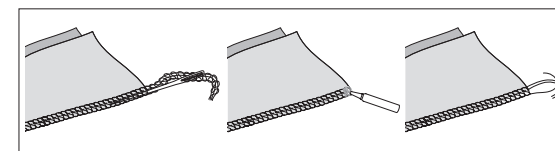

Fig. 2

Fig. 3



## ПЕРЕВІРКА ЯКОСТІ СТІБКІВ

Заправивши нитки, перевірте якість стібків на зразку тканини, з якої Ви плануєте працювати.

1. Обережно посунувши всі нитки вліво, опустіть притискну лапку. Обертаючи махове колесо на себе, переконайтеся в тому, що утворюється правильна строчка.

2. Злегка натиснувши на педаль управління, почніть шити на невеликій швидкості. Підкладіть пробний зразок тканини під лапку, злегка підштовхнувши його вперед. (При цьому лапка може бути опущена для більшості тканин, крім об'ємних.) Обережно направляйте матеріал, у той час як машина буде переміщати його автоматично.

3. Перевірте натяг ниток на зразку тканини.

4. Прошивши тканину до кінця, знизьте швидкість шиття і обережно витягуйте матеріал назад з-під лапки, утворюючи ланцюжок стібків довжиною 5 - 6 см.

Обріжте нитки за допомогою важеля ножа для обрізання ниток або ножиць.

### How to fix the thread end

To secure the seam, place a dot of seam sealant at the end of the seam.

Let dry and trim the thread chain, or pull the thread chain back through the seam using a yarn needle.

## ҚАЮЛАРДЫҢ САПАСЫН ТЕКСЕРУ

Жіптерді толтырып, үлгіде қаюлардың сапасын тексеріңіз.

1. Жіптерді табанның астына және солға мұқият әкеліңіз. Маховикті өзіңізге қарай айналдыра отырып, дұрыс тігіс пайда болатынына көз жеткізіңіз.

2. Аяқ педальін жеңіл баса отырып, үлкен жылдамдықпен тіге бастаңыз. Матаның сынама үлгісін алға қарай жеңіл итере отырып табанша астына төсеңіз. (Бұл жағдайда табанша көлемдіден өзге маталардың көпшілігі үшін түсірілуі мүмкін.) Машинаның автоматты орналастыру кезінде материалды абайлап бағыттаңыз.

3. Жіптердің тартылуын үлгіде тексеріңіз.

4. Аяғына дейін тігіп, тігу жылдамдығын төмендету, ұзындығы 5 – 6 см қаюлардан тізбек түзе отырып, материалды табаннан ақырындап тарту.





Жіпті кесуге арналған тетіктің немесе қайшының көмегімен кесіңіз.

### Жіптің соңын қалай бекітуге болады

Тігісті бекіту үшін, тігістің шетіне тігісті жөрмелеу үшін материалдың тамшысын орналастырыңыз. Иірімжіп үшін інені пайдалана отырып, жіптің тізбегін құрғатыңыз және кесіңіз немесе иірімжіп арқылы оны артқа созыңыз.

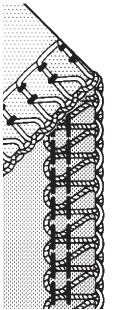
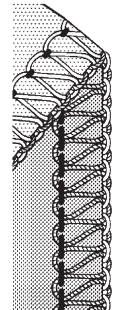
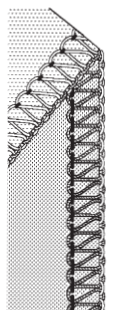
# SETTING CHART

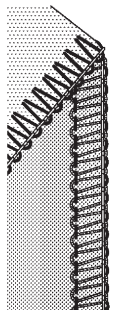
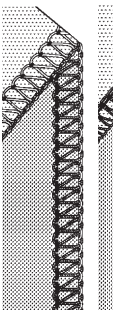
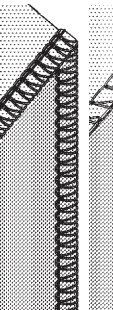
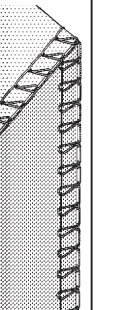
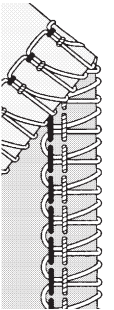
\*(Model 099 only)

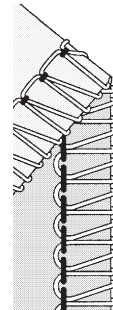
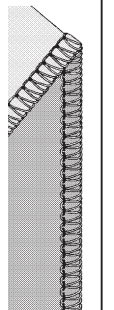
Number of threads		4		3		3		3		*3		*2									
Stitch finger		○		○		○				○		○									
Two thread convertor										○		○									
Needle to use		Left and Right		Left		Right		Left		Right		Right		Left and Right		Left		Right			
Fabric type		Medium	Light	Medium	Light	Medium-Light	Medium-Light	Medium	Light	Light Light - very Light			Medium	Light	Medium-Light	Medium	Light	Light			
Tension control	Left needle thread	4 (3 - 5)	2.5 (1.5 - 3.5)	4 (3 - 5)	2 (1 - 3)	-	0 (0 - 1.5)	-	-	-	-	-	3 (2 - 4)	2 (1 - 3)	0.5 (0 - 1.5)	3.5 (2.5 - 4.5)	2 (1 - 3)	-			
	Right needle thread	4 (3 - 5)	2.5 (1.5 - 3.5)	-	-	2.5 (1.5 - 3.5)	-	0.5 (0 - 1.5)		2.5 (1.5 - 3.5)		2 (1 - 3)	2.5 (1.5 - 3.5)	2 (1 - 3)	-	-		2 (1 - 3)			
	Upper looper thread	4 (3 - 5)	3 (2 - 4)	2 (1 - 3)	2 (1 - 3)	4 (3 - 5)	3.5 (2.5 - 4.5)	4.5 (3.5 - 5.5)	3 (2 - 4)	4.5 (3.5 - 8)	4 (3 - 5)	2 (1 - 3)	-		-		-				
	Lower looper thread	4 (3 - 5)	3 (2 - 4)	3.5 (2.5 - 4.5)	2 (1 - 3)	3 (2.5 - 5.5)	6.5 (5.5 - 7.5)	7 (6 - 8)	6 (5 - 7)	2 (1 - 3)	4 (3 - 5)	4 (3 - 5)	0.5 (0 - 1.5)	3.5 (2.5 - 4.5)	1 (0 - 2)	-		3 (2.5 - 6)			
Overedge cutting width dial (4 - 7)		6 (5 - 7)		5.5 (5 - 7)		6 (5 - 7)		5 (4 - 6.5)	7 (5.5 - 7)	5 (4.5 - 6.5)	5 (4 - 6)		6 (5 - 7)	6 (5 - 7)	5 (4 - 6)	5 (4 - 6)	4 (4 - 6)				
Stitch length control (0.8 - 4.5)		2.5 (2.5 - 4)		2.5 (2 - 3.5)		2.5 (1.5 - 3.5)		1 (0.5 - 1.5)		*R	*P	2.5 (2.0 - 3.5)	2.5 (2 - 3)	2.5 (2 - 3)	-		1 (0.8 - 2)				
Differential feed		1 (0.7 - 1.5)		1 (0.7 - 1.5)		1 (0.7 - 1.5)		1 (0.7 - 1.5)		1 (0.7 - 1.5)		1 (0.7 - 1.5)	1 (0.7 - 1.5)								
Ref. No.	1	2		3		4		5		6		7		8		9	10		11		12
	Overlock	Overlock wide		Overlock narrow		Flat seam		Flat seam		Narrow hem		Rolled hem		Picot stitch		Super stretch	Overlock		Wrapped overlock		Rolled hem
																					
Reference page	33 - 36	33 - 36		33 - 36		57 - 58		57 - 58		37 - 40		37 - 40		37 - 38		37 - 38	41 - 44, 57 - 58		41 - 44, 57 - 58		41 - 44, 57 - 58

\* If the stitch length control of your machine does not have R or P, please set the tension control of lower looper thread at 5 - 7 and stitch length dial at 1 - 2 (for roll hem) or at 3 - 4 (for picot stitch).

Note: The above settings of tension and overedge cutting width dial are for general guidance. A little fine tuning will improve your stitching in many cases. Following advice helps you.

1. Turn overedge cutting width dial. (See page 45 - 46)
2. Adjust needle tensions when you sew thin or thick material.

3. Reduce the tension when you use thick thread.
4. Incorrect tension setting causes stitch skipping. Adjust the tension setting.
5. Tension setting will have problem when needle setting is incorrect.

Sewing result changes depending on type of the fabric and its layers.

Try test-sewing with a piece of fabric you are going to use and find the best settings.

# ТАБЛИЦА НАСТРОЙКИ

\*(Только модель 099)

Количество нитей		4		3		3		3		*3		*2													
Указатель строчки		○		○		○				○		○													
Регулятов двухниточного шва										○		○													
Используемые иглы		Левая и правая		Левая		Правая		Левая		Правая		Левая и правая		Левая		Правая									
Тип ткани		Средний	Слабый	Средний	Слабый	Средне-слабый	Средне-слабый	Средний	Слабый	Экстра слабый			Средний	Слабый	Средне-слабый	Средний	Слабый	Слабый							
Регулятор натяжения	Нить левой иглы	4 (3 - 5)	2.5 (1.5 - 3.5)	4 (3 - 5)	2 (1 - 3)	-	0 (0 - 1.5)	-	-	-	-	-	3 (2 - 4)	2 (1 - 3)	0.5 (0 - 1.5)	3.5 (2.5 - 4.5)	2 (1 - 3)	-							
	Нить правой иглы	4 (3 - 5)	2.5 (1.5 - 3.5)	-	-	2.5 (1.5 - 3.5)	-	0.5 (0 - 1.5)		2.5 (1.5 - 3.5)		2 (1 - 3)	2.5 (1.5 - 3.5)	2 (1 - 3)	-	-	-	2 (1 - 3)							
	Нить верхнего петлителя	4 (3 - 5)	3 (2 - 4)	2 (1 - 3)	2 (1 - 3)	4 (3 - 5)	3.5 (2.5 - 4.5)	4.5 (3.5 - 5.5)	3 (2 - 4)	4.5 (3.5 - 8)	4 (3 - 5)	2 (1 - 3)	-	-	-	-	-	-							
	Нить нижнего петлителя	4 (3 - 5)	3 (2 - 4)	3.5 (2.5 - 4.5)	2 (1 - 3)	3 (2.5 - 5.5)	6.5 (5.5 - 7.5)	7 (6 - 8)	6 (5 - 7)	2 (1 - 3)	4 (3 - 5)	4 (3 - 5)	0.5 (0 - 1.5)	3.5 (2.5 - 4.5)	1 (0 - 2)	3 (2.5 - 6)	3 (2.5 - 6)	3 (2.5 - 6)							
Регулятор ширины обметки (4 - 7)		6 (5 - 7)		5.5 (5 - 7)		6 (5 - 7)		5 (4 - 6.5)	7 (5.5 - 7)	5 (4.5 - 6.5)	5 (4 - 6)		6 (5 - 7)	6 (5 - 7)	5 (4 - 6)	5 (4 - 6)	4 (4 - 6)	4 (4 - 6)							
Регулятор длины стежка (0.8-4.5)		2.5 (2.5 - 4)		2.5 (2 - 3.5)		2.5 (1.5 - 3.5)		2.5 (1.5 - 3.5)		1 (0.5 - 1.5)		*R	*P	2.5 (2.0 - 3.5)	2.5 (2 - 3)	2.5 (2 - 3)	1 (0.8 - 2)	1 (0.8 - 2)							
РЕГУЛЯТОР ДИФФЕРЕНЦИАЛЬНОГО ТРАНСПОРТЕРА		1 (0.7 - 1.5)		1 (0.7 - 1.5)		1 (0.7 - 1.5)		1 (0.7 - 1.5)		1 (0.7 - 1.5)		1 (0.7 - 1.5)		1 (0.7 - 1.5)		1 (0.7 - 1.5)		1 (0.7 - 1.5)							
№ строчки		1 Оверлок		2 Широкая обметка		3 Узкая обметка		4 Плоский шов		5 Плоский шов		6 Узкий краеобметочный шов		7 Ролевой краеобметочный шов		8 Зубчатый шов		9 Сверх-эластичный шов		10 Оверлок		11 Обвивающая обметка		12 Ролевой шов	
Справочная страница		33 - 36						57 - 58				37 - 40		37 - 38				41 - 44, 57 - 58							

\* "Если у регулятора длины стежка на вашей машине нет R или P, установите регулятор натяжения нижней нити петлителя на отметку 5-7, а длину стежка - на 1-2 (для окантовки) или на 3-4 (для петельной строчки)".

Примечание: Вышеуказанные значения натяжения нитей и ширины обметки являются только рекомендованными. Во многих случаях тонкая настройка улучшит качество строчки. Воспользуйтесь следующими советами:

1. Установите ширину обметки (см. стр. 45 - 46).

2. Отрегулируйте натяжение игольной нити в зависимости от толщины материала.

3. Ослабьте натяжение в случае использования толстой нити.

4. Неверное натяжение нитей может привести к пропуску стежков. Отрегулируйте натяжение.

5. Неверно установленная игла вызывает неправильное натяжение. Проверьте правильность установки иглы.

Результаты шитья меняются в зависимости от типов ткани и кол-ве их слоев. Пробуйте выбранные швы на лишнем куске ткани перед началом работы для их тонкой настройки.



# ТАБЛИЦЯ НАЛАШТУВАНЬ

\*(Model 099 only)

Кількість ниток		4		3		3		3		*3		*2													
Вказівник строчки		○		○		○				○		○													
Конвертор для двониткової строчки										○		○													
Голки, що використовуються		Ліва і права		Ліва		Права		Ліва		Права		Права		Ліва і права		Ліва		Права							
Тип тканини		Середній	Тонкий	Середній	Тонкий	Середньо-Тонкі	Середньо-Тонкі	Середній	Тонкий	Тонкі - дуже тонкі			Середній	Тонкий	Середньо-Тонкі	Середній	Тонкий	Тонкий							
Регулятор натягу	Нитка лівої голки	4 (3 - 5)	2.5 (1.5 - 3.5)	4 (3 - 5)	2 (1 - 3)	-	0 (0 - 1.5)	-	-	-	-	-	3 (2 - 4)	2 (1 - 3)	0.5 (0 - 1.5)	3.5 (2.5 - 4.5)	2 (1 - 3)	-							
	Нитка правої голки	4 (3 - 5)	2.5 (1.5 - 3.5)	-	-	2.5 (1.5 - 3.5)	-	0.5 (0 - 1.5)		2.5 (1.5 - 3.5)		2 (1 - 3)	2.5 (1.5 - 3.5)	2 (1 - 3)	-	-	-	2 (1 - 3)							
	Нитка верхнього петельника	4 (3 - 5)	3 (2 - 4)	2 (1 - 3)	2 (1 - 3)	4 (3 - 5)	3.5 (2.5 - 4.5)	4.5 (3.5 - 5.5)	3 (2 - 4)	4.5 (3.5 - 8)	4 (3 - 5)	2 (1 - 3)	-	-	-	-	-	-							
	Нитка нижнього петельника	4 (3 - 5)	3 (2 - 4)	3.5 (2.5 - 4.5)	2 (1 - 3)	3 (2.5 - 5.5)	6.5 (5.5 - 7.5)	7 (6 - 8)	6 (5 - 7)	2 (1 - 3)	4 (3 - 5)	4 (3 - 5)	0.5 (0 - 1.5)	3.5 (2.5 - 4.5)	1 (0 - 2)	1 (0 - 2)	3 (2.5 - 6)	3 (2.5 - 6)							
Регулятор ширини обметки(4-7)		6 (5 - 7)		5.5 (5 - 7)		6 (5 - 7)		5 (4 - 6.5)	7 (5.5 - 7)	5 (4.5 - 6.5)	5 (4 - 6)		6 (5 - 7)	6 (5 - 7)	5 (4 - 6)	5 (4 - 6)	4 (4 - 6)	4 (4 - 6)							
Регулятор довжини стібка (0.8-4.5)		2.5 (2.5 - 4)		2.5 (2 - 3.5)		2.5 (1.5 - 3.5)		2.5 (1.5 - 3.5)		1 (0.5 - 1.5)	*R	*P	2.5 (2.0 - 3.5)	2.5 (2 - 3)	2.5 (2 - 3)	2.5 (2 - 3)	1 (0.8 - 2)	1 (0.8 - 2)							
РЕГУЛЯТОР ДИФЕРЕНЦІАЛЬНОГО ТРАНСПОРТЕРА		1 (0.7 - 1.5)		1 (0.7 - 1.5)		1 (0.7 - 1.5)		1 (0.7 - 1.5)		1 (0.7 - 1.5)		1 (0.7 - 1.5)		1 (0.7 - 1.5)		1 (0.7 - 1.5)		1 (0.7 - 1.5)							
№ строчки		1 4-нитковий красобметочний шов		2 3-нитковий широкий красобметочний шов		3 3-нитковий вузький красобметочний шов		4 Плоский шов		5 Плоский шов		6 Вузький обметувальний шов		7 Ролевий обметувальний шов		8 Зубчастий шов		9 Підвищеної еластичності		10 2-нитковий красобметочний шов		11 2-ниткова облямівка		12 Ролевий шов	
Посилання на сторінку		33 - 36						57 - 58				37 - 40		37 - 38		41 - 44 , 57 - 58									

\* If the stitch length control of your machine does not have R or P, please set the tension control of lower looper thread at 5 - 7 and stitch length dial at 1 - 2 (for roll hem) or at 3 - 4 (for picot stitch).

Примітка: Вищевказані значення натягу ниток і ширини обметування є лише рекомендованими. У багатьох випадках тонке налаштування покращить якість строчки. Скористайтеся наступними порадами:

1. Встановіть ширину обметування (див. стор. 45 - 46).

2. Відрегулюйте натяг голкової нитки в залежності від товщини матеріалу.

3. Послабте натяг у разі використання товстої нитки.

4. Невірний натяг ниток може призвести до пропущення стібків. Відрегулюйте натяг.

5. Невірно встановлена голка призводить до невірного натягу. Перевірте правильність установлення голки.

Sewing result changes depending on the the type of fabric and its layers.

Try test-sewing with a piece of fabric you are going to use and find the best settings.

# КҮЙГЕ КЕЛТІРУЛЕР КЕСТЕСІ

\*(Тек 099 моделі)

Жіптердің нөмірі		4		3		3		3		*3		*2													
Жіпжетек		○		○		○				○		○													
Екі желілік тігістің реттеуіштері										○		○													
Қолданылатын инелер		Сол жақ және Оң жақ		Сол жақ		Оң жақ		Сол жақ		Оң жақ		Сол жақ және Оң жақ		Сол жақ											
Мата түрі		Орташа		Әлсіз		Орташа		Әлсіз		Орташа әлсіз		Экстра әлсіз		Орташа		Әлсіз		Орташа әлсіз		Орташа		Әлсіз			
Тартылудың реттегіші	Сол жақ иненің жібі	4 (3 - 5)	2.5 (1.5 - 3.5)	4 (3 - 5)	2 (1 - 3)	-	0 (0 - 1.5)	-	-	-	-	-	3 (2 - 4)	2 (1 - 3)	0.5 (0 - 1.5)	3.5 (2.5 - 4.5)	2 (1 - 3)	-	-	-	-				
	Оң жақ иненің жібі	4 (3 - 5)	2.5 (1.5 - 3.5)	-	-	2.5 (1.5 - 3.5)	-	0.5 (0 - 1.5)		2.5 (1.5 - 3.5)		2 (1 - 3)	2.5 (1.5 - 3.5)	2 (1 - 3)	-	-	-	-	-	-	2 (1 - 3)				
	Үстіңгі ілмекті жібі	4 (3 - 5)	3 (2 - 4)	2 (1 - 3)	2 (1 - 3)	4 (3 - 5)	3.5 (2.5 - 4.5)	4.5 (3.5 - 5.5)	3 (2 - 4)	4.5 (3.5 - 8)	4 (3 - 5)	2 (1 - 3)	-	-	-	-	-	-	-	-	-				
	Астыңғы ілмектің жібі	4 (3 - 5)	3 (2 - 4)	3.5 (2.5 - 4.5)	2 (1 - 3)	3 (2.5 - 5.5)	6.5 (5.5 - 7.5)	7 (6 - 8)	6 (5 - 7)	2 (1 - 3)	4 (3 - 5)	4 (3 - 5)	0.5 (0 - 1.5)	3.5 (2.5 - 4.5)	1 (0 - 2)	3 (2.5 - 6)	-	-	-	-	-				
Регулятор ширины обметки(4-7)		6 (5 - 7)		5.5 (5 - 7)		6 (5 - 7)		5 (4 - 6.5)	7 (5.5 - 7)	5 (4.5 - 6.5)	5 (4 - 6)		6 (5 - 7)	6 (5 - 7)	5 (4 - 6)	5 (4 - 6)	4 (4 - 6)								
Қаюдың ұзындығы(0.8-4.5)		2.5 (2.5 - 4)		2.5 (2 - 3.5)		2.5 (1.5 - 3.5)		1 (0.5 - 1.5)		*R	*P	2.5 (2.0 - 3.5)		2.5 (2 - 3)	2.5 (2 - 3)	1 (0.8 - 2)									
ҚАЮ ҰЗЫНДЫҒЫНЫҢ РЕТТЕГІШІ		1 (0.7 - 1.5)		1 (0.7 - 1.5)		1 (0.7 - 1.5)		1 (0.7 - 1.5)		1 (0.7 - 1.5)		1 (0.7 - 1.5)		1 (0.7 - 1.5)		1 (0.7 - 1.5)									
Тігіс суретінің №		1 Торлағыш		2 Кең белгі		3 Тар белгі		4 Жақын тегіс жік		5 Жақын тегіс жік		6 Жіңішке кесу тігісі		7 Кесіп тігу		8 Ілмек тігу		9 Күшті тартылу серпімді тігіс		10 Торлағыш		11 Орамалық белгі		12 Кесіп тігу	
Анықтама беті		33 - 36						57 - 58				37 - 40				37 - 38				41 - 44 , 57 - 58					

\* Егер сіздің машинаңыздағы қабу ұзындығын реттеушіде R немесе P болмаса, ілмектің төменгі жіпінің тартылуын реттегішті 5-7 белгіге, ал қабу ұзындығын - 1-2 (жиіктеу үшін) немесе 3-4 белгіге (ілгек сызығы үшін) орнатыңыз.

Ескерту: жоғарыда аталған күйлер жалпы ұсыныстар болып табылады. Көптеген жағдайларда күйге келтіру, тігістің сапасын жақсартады, сізге келесі кеңестер көмектеседі:

1.Торлаудың енін орнатыңыз. (45 – 46 бет қара)

2. Материалдың қалыңдығына байланысты жіптің тартылуын таңдаңыз.

3. Қалың жіптермен тігетін болсаңыз, тартылуды босатыңыз.

4. Дұрыс тартылмау, тығистің қисаюына әкелуі мүмкін. Тартуды өзгертіңіз.

5. Дұрыс орнатылмаған ине, дұрыс тартылмауға әкеледі, үлгіге тігіп, міндетті түрде күйге келтіруді тексеріңіз.

Тігу нәтижелері мата түрлері мен олардың қабаттарының санына байланысты өзгереді. Жұмыс басталар алдында матаның артық бөлігіндегі таңдалған тігістерді жұқа күйге келтіру үшін байқап көріңіз.

## ADJUSTING THREAD TENSIONS

Test thread tensions on a scrap you plan to use.

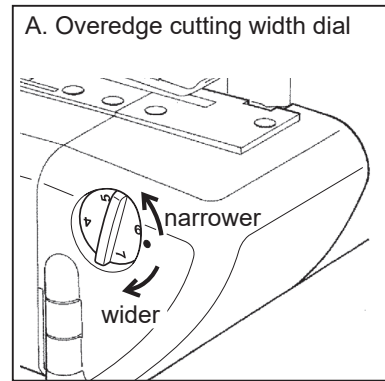

Turning to the higher number gives wider width. The lower the number, the narrower the width.

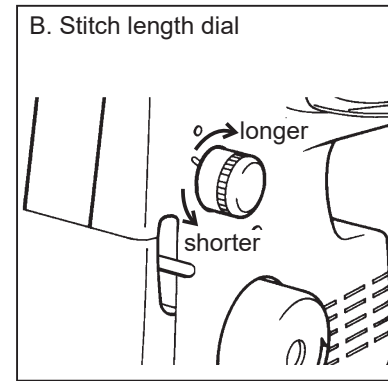

Turning to the higher number gives longer stitch length. The lower the number, the shorter the stitch length.

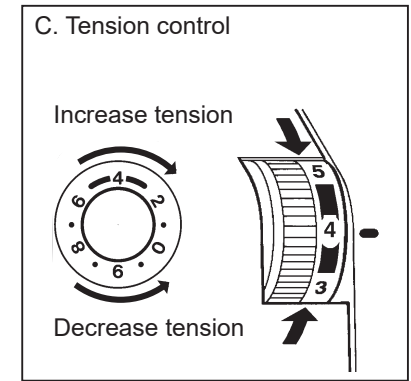

Turning to the higher number gives a tighter thread tension. The lower the number, the looser the tension.

## FOUR-THREAD USE

Just right.

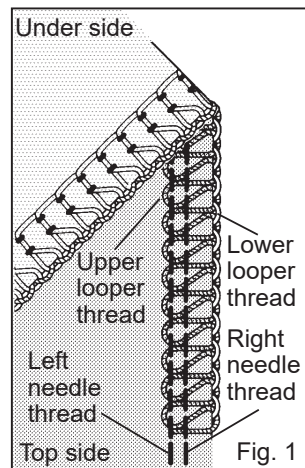

Both looper threads hanged off.

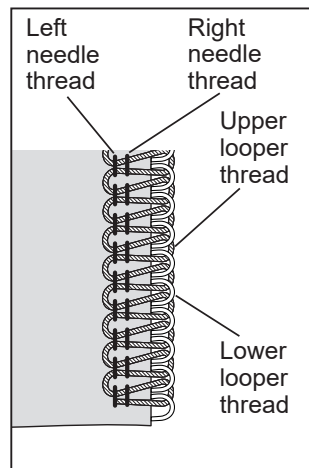

Upper looper thread pulled to under side.

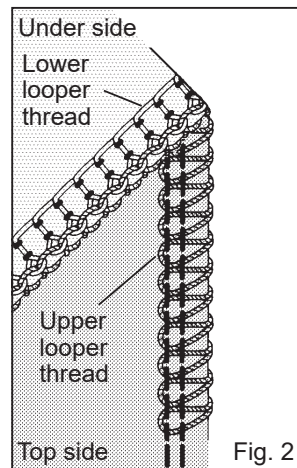

Lower looper thread pulled to top side.

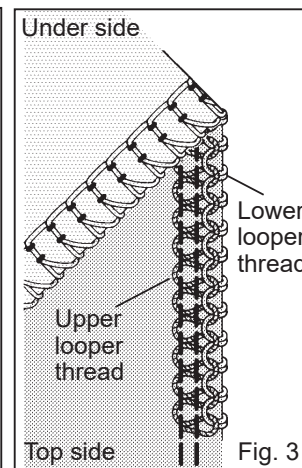

Left needle thread loose and visible on under side of fabric.

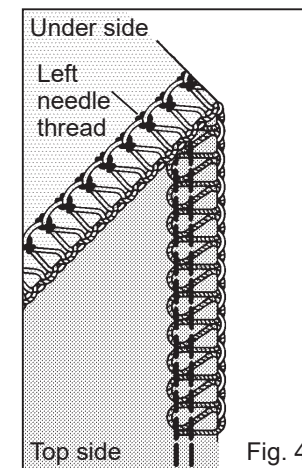

Right needle thread loose and visible on under side of fabric.

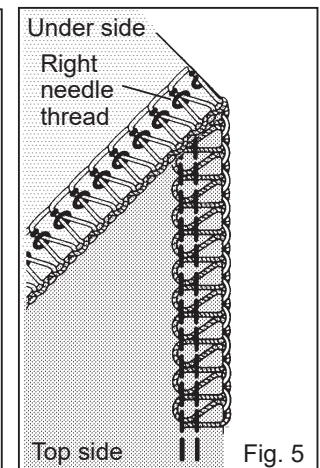

A: Wider  
B: Longer  
C: Tighter

C : Upper looper tighter  
Lower looper looser

C : Upper looper looser  
Lower looper tighter

C: Left needle thread tighter  
Both looper looser

C : Right needle thread tighter



## РЕГУЛИРОВКА НАТЯЖЕНИЯ НИТЕЙ

Проверьте натяжение нитей на образце ткани, с которой Вы планируете работать.

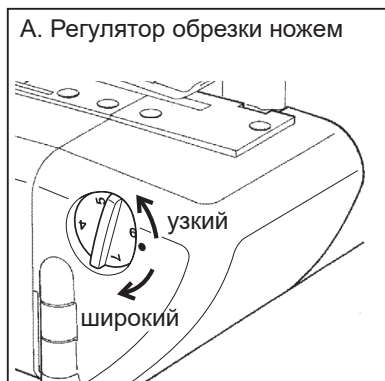

Поворот в сторону увеличения дает более широкую обрезку. Чем меньше цифра, тем уже обрезка.



Поворот в сторону увеличения дает большую длину. Чем меньше цифра, тем короче шов.



Поворот в сторону увеличения дает более сильное натяжение. Чем меньше цифра, тем слабже натяжение нитей.

Возможные дефекты и пути их устранения при использовании двуниточной строчки.

Правильное натяжение. Обе нити петлителя висят нитей

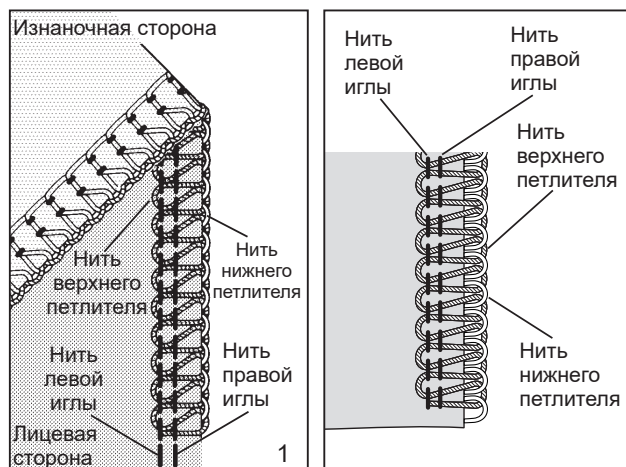

А: Шире  
В: Длиннее  
С: Крепче

Нить верхнего петлителя перетягивается на изнаночную сторону.

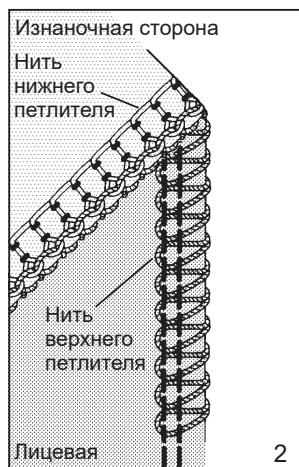

С: Верхний петлитель крепче. Нижний петлитель ослаблен

Нить нижнего петлителя перетягивается на лицевую сторону.

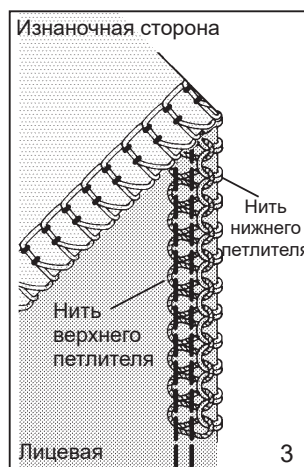

С: Верхний петлитель ослаблен. Нижний петлитель крепче

Нить левой иглы не натянута и видна на изнаночной стороне.

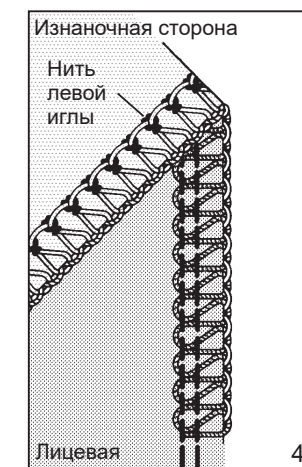

С: Левая игла крепче. Оба петлителя ослаблены

Нить правой иглы не натянута и видна на изнаночной стороне.

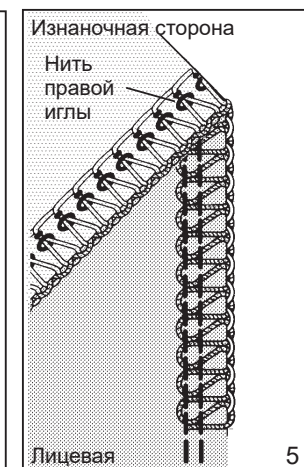

С: Правая игла затянута

## РЕГУЛЮВАННЯ НАТЯГУ НИТОК

Перевірте натяг ниток на зразку тканини, з якої Ви плануєте працювати.



Поворот у бік збільшення дає більш широку обрізку. Чим менше цифра, тим вже обрізка.



Поворот в сторону збільшення дає більшу довжину. Чем менше цифра, тем короче шов.

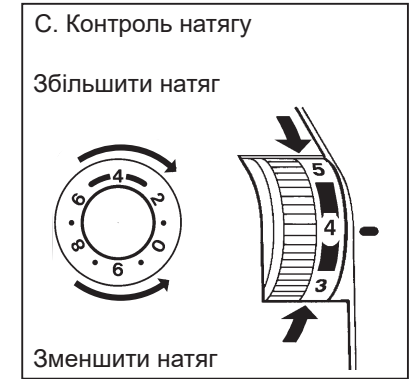

Поворот у бік збільшення дає більш сильний натяг. Чим менше цифра, тим слабше натяг ниток.

Можливі проблеми та способи їх усунення для чотириниткового обметувального шва

Правильний натяг ниток

Обидва петельника відключені

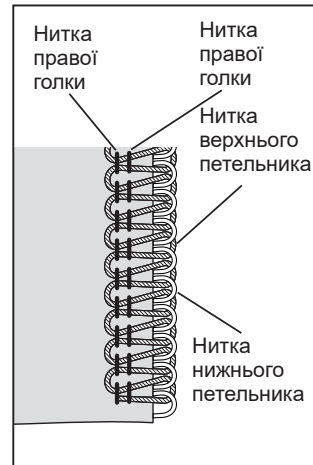
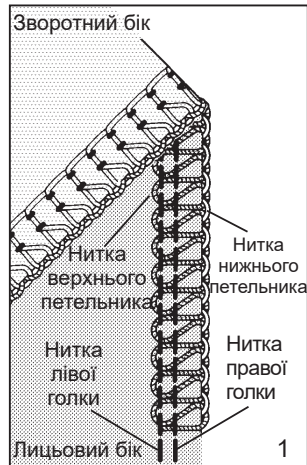

A: ширше  
B: довше  
C: міцніше

Нитка верхнього петельника перетягується на зворотній бік.

Нитка нижнього петельника перетягується на лицьовий бік.

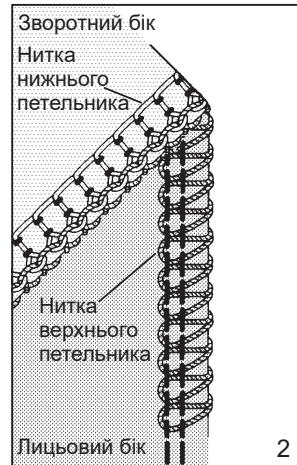

C: Верхній петельник міцніше. Нижній петельник ослаблений

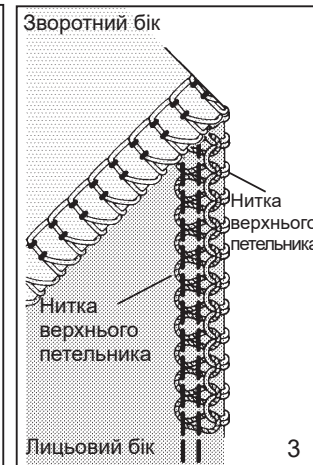

C: Верхній петельник ослаблений. Нижній петельник міцніше

Нитка лівої голки не натягнута і видна на зворотному боці.

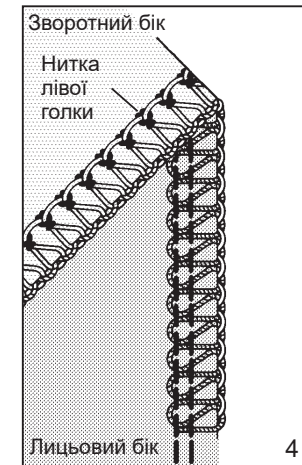

C: Ліва голка міцніше. Обидва петельника ослаблені

Нитка правої голки не натягнута і видна на зворотному боці.

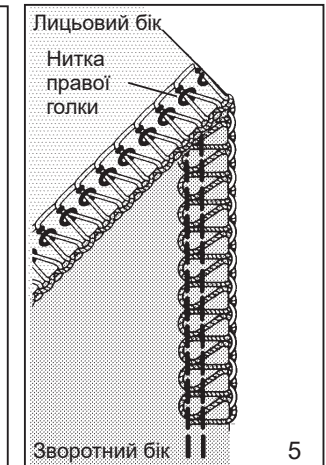

C: Права голка затянута

## ЖІПТІҢ ТАРТЫЛУЫН РЕТТЕУ

Мәні ұлғайған сайын тартылу да күшейеді. Жіптердің тартылуын Сіз жұмыс жасауды жоспарлап отырған мата үлгісінде тексеріңіз.



А. Жіп ораушының енін күйге келтір  
Бұрылып реттеуші, ұлғайтыңыз немесе орама енін азайтыңыз, өсу бойынша - кеңейту, азайту



В. Қатардың ұзындығын күйге келтіру  
Бұрылып реттеуші, тігістің ұзындығын ұзартыңыз немесе қысқартыңыз, өсу бойынша - ұзын, азайту бойынша - қысқа.

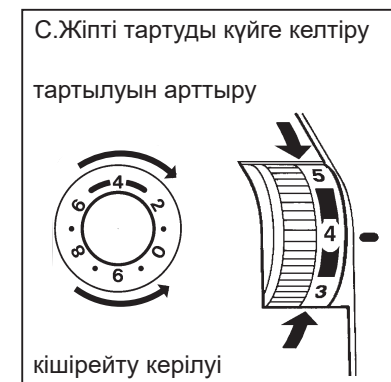

С. Жіпті тартуды күйге келтіру тартылуын арттыру  
Бұрылып реттеуші, ұлғайтыңыз немесе жіптің керілуін жіберіңіз, азайту бойынша - аздап керілуі.

Төрт жіпті пайдаланған кезде пайда болатын ақаулар және олардың жоюдың жолдары

Дұрыс

Ілмектің екі жібі ілулі

Үстіңгі ілмектің жібі теріс жаққа тартылады. Төменгі шашақтағыш жібі бет жаққа қарай тартылады

Сол жақ инелердің жібі бос және теріс жақта көрініп тартылмаған, астар жағында көрінеді. Оң жақ ине жібі

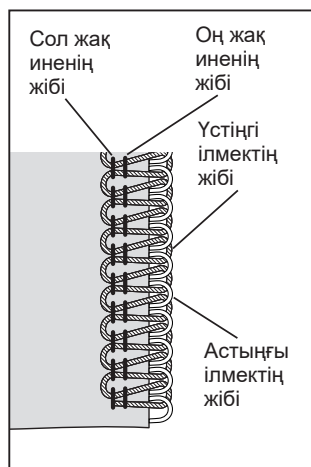
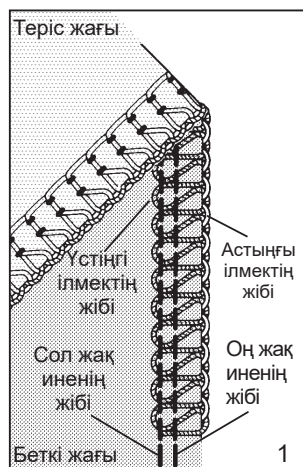

А: Жуанырақ  
В: Ұзынырақ  
С: Қаттырақ тарту

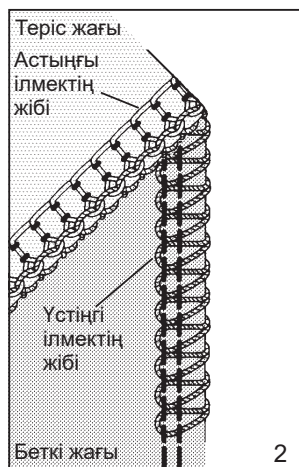

С: жоғарғы жіптің керілуі мықтырақ, төменгі жібі бостау

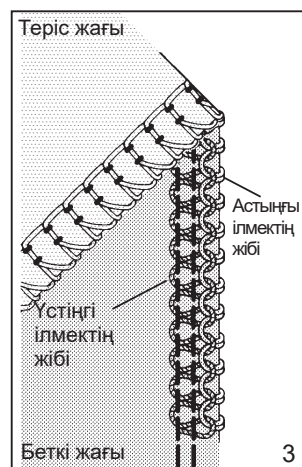

С: жоғарғы жіптің керілуі бостау, төменгі жібі мықтырақ

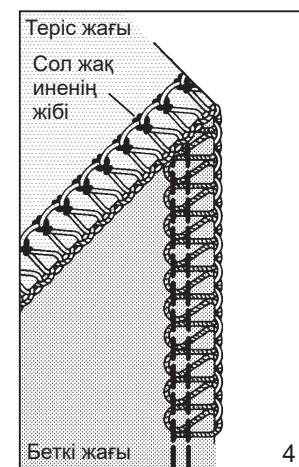

С: Сол жақ инелі жіптің керілуі мықтырақ Екі тігетін жіптерді босату

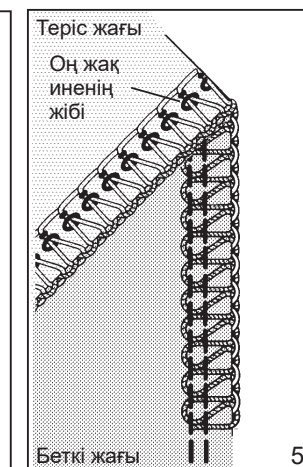

С: Оң жақ инелі жіптің керілуі мықтырақ болып келеді

### THREE-THREAD OVERLOCK WITH ONE NEEDLE

By threading the LEFT needle only a width of 6 mm will be produced and by threading the RIGHT needle only a width of 3.8 mm will be produced. Please keep the unused needle on the needle pad as illustrated.

### NARROW AND ROLLED HEM, PICOT STITCH

Narrow and rolled edge is ideal for use on thin materials such as georgette crepe, crepe de chine, silk etc.

Also, picot stitch can be produced particularly when sewing on fine 'scarflike' materials.

In view of the nature of these hems, they are unsuitable for use on 'hard' or 'heavy' materials.

1. Raise the presser foot.
2. Open the front cover and working table.
3. Remove the stitch finger from the needle plate by screw driver and keep it in the front cover as illustrated or in the accessory bag.
4. Set the machine according to page 29.

Note: 1. Please use following recommended thread for making ideal seams.  
2. After finishing, re-set the stitch finger in its place. Please ensure inserting it deep as illustrated in Fig 1.

Малюнок \*I : Stitch finger  
\*II : Cross section

### 3-НИТОЧНАЯ ОВЕРЛОЧНАЯ СТРОЧКА С ОДНОЙ ИГЛОЙ

При заправке только левой иглы образуется строчка шириной 6 мм, а при заправке только правой иглы - строчка шириной 3,8 мм. Неиспользуемую иглу снимите и уберите в игольницу.

### УЗКИЙ ШОВ, РОЛЕВОЙ ШОВ, ЗУБЧАТЫЙ ШОВ

С помощью отвертки удалите стежковый язычок с игольной пластины и положите его на предусмотренное для него место в отделе для принадлежностей либо в сумочку для принадлежностей.

Кроме того, петельная строчка может выполняться особенно при шитье тонких «шарфообразных» материалов. Ввиду способа, которым выполняются эти стежки, они не подходят для использования на «твердых» или «тяжелых» тканях.

1. Поднимите прижимную лапку.
2. Откройте переднюю крышку и рабочий стол.
3. Выкрутите штифт регулировки стежка из игольной пластины отверткой и храните его в переднем отделе, как показано на рисунке, или в сумке для принадлежностей.
4. Установите машину, как показано на странице 30.

Примечание: 1. Пожалуйста, используйте такие нити, которые мы рекомендуем, чтобы ваши швы были идеальными  
2. После окончания работы штифт на место. Пожалуйста, убедитесь, что он вставлен достаточно глубоко, как показано на рис. 1.

Рисунок \*I : Штифт направления штифта  
\*II : Поперечный разрез

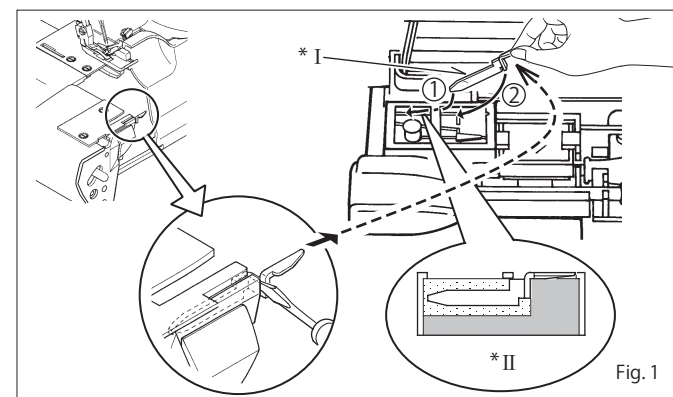
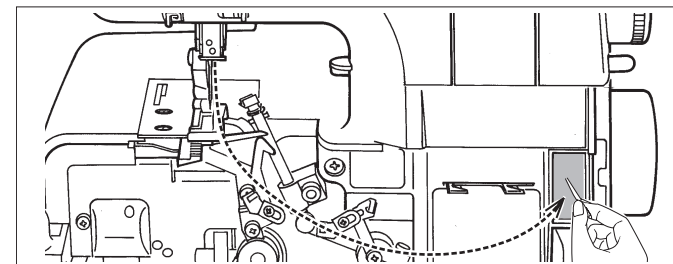



## ТРЬОХНИТКОВА ОВЕРЛОЧНА СТРОЧКА З ОДНІЄЮ ГОЛКОЮ

У разі заправлення тільки лівої голки утворюється строчка шириною 6 мм, а в разі заправлення тільки правої голки - строчка шириною 3,8 мм.

Голку, що не використовується, потрібно зняти і покласти у голечницю.

## ВУЗЬКИЙ ШОВ, РОЛЕВИЙ ШОВ, ЗУБЧАСТИЙ ШОВ

За допомогою викрутки видаліть стібковий язичок з голкової пластини і покладіть його на передбачене для нього місце у відділі для приладдя або у сумочку для приладдя.

Also, picot stitch can be produced particularly when sewing on fine 'scarflike' materials. In view of the nature of these hems, they are unsuitable for use on 'hard' or 'heavy' materials.

1. Raise the presser foot.
2. Open the front cover and working table.
3. Remove the stitch finger from the needle plate by screw driver and keep it in the front cover as illustrated or in the accessory bag.
4. Set the machine according to page 31.

Note: 1. Please use following recommended thread for making ideal seams.  
2. After finishing, re-set the stitch finger in its place.  
Please ensure inserting it deep as illustrated in Fig 1.

Малюнок \* I : Stitch finger  
\* II : Cross section

## БІР ИНЕМЕН 3 ЖІПТИ ОВЕРЛОКТЫ ТІГІС

Тек сол жақ инелерді толтырған кезде, ені 6 мм болатын тігіс, ал тек оң жақ жіпті толтырған кезде – ені 3,8 мм тігіс пайда болады.

Пайдаланылмайтын инені шешіңіз және ине салғышқа жинаңыз

## ЖІҢІШКЕ ТІГІС ЖӘНЕ “РУЛИК” ТІГІС (ҚАЙЫРЫЛҒАН)

Бұрағыштың көмегімен ілмекті жасауға арналған сыру тілшесін ине табаншасынан ажыратыңыз, және оны құралдарға арналған сөмкешеге немесе оған арналған орынға қойыңыз

Сонымен қатар, ілгек жолы әсіресе жұқа "шарф тәрізді" материалдарды тігу кезінде орындалуы мүмкін. Бұл қабулар орындалатын тәсілге байланысты олар "қатты" немесе "ауыр" тіндерде пайдалану үшін жарамды емес.

1. Қысатын табандықты көтеріңіз.
2. Алдыңғы қақпақты және жұмыс үстелін ашыңыз.
3. Ине пластинасынан тігісті реттеу штифтін бұрауышпен бұрап, оны суретте көрсетілгендей, алдыңғы бөлімде немесе керек-жарақтарға арналған сөмкеде сақтаңыз.
4. 32 бетте көрсетілгендей етіп машинаны орнатыңыз.

Ескерту: 1. Мінсіз тігістерді жасау үшін келесі ұсынылған жіптерді пайдаланыңыз  
2. Аяқтағаннан кейін, сұққышты орнына қайта қойыңыз. 1 суреттегі көрсетілгендей, ол терең салынғанына көз жеткізіңіз.

Сурет \*I : Сұққыш бағыты  
\*II : Көлденең кесу

## RECOMMENDED THREAD

	Narrow overlock edge	Rolled edge	
	with Three Threads	with Three Threads	with Two Threads
Thread for needle	Polyester, Nylon, Silk No. 80	Nylon No. 100	
Upper looper		—————	
Lower looper	Polyester, Nylon, Silk No. 80 Wooly nylon thread (less stretchable)	Wooly nylon thread (less stretchable)	

Illustration \*III : Narrow hem  
 \*IV : Rolled hem  
 \*V : Picot stitch

## РЕКОМЕНДУЕМЫЕ НИТИ

	Узкий краеобметочный шов	Ролевой краеобметочный шов	
	3-ниточный шов	3-ниточный шов	2-ниточный шов
Игольная нить	Полиэстер, нейлон, шелк № 80	Нейлон № 100	
Верхний петлитель		—————	
Нижний петлитель	Полиэстер, нейлон, шелк № 80, Объемный нейлон (менее растяжимый)	Объемный нейлон (менее растяжимый)	

Рисунок \*III : УЗКИЙ КРАЕОБМЕТОЧНЫЙ ШОВ  
 \*IV : РОЛЕВОЙ КРАЕОБМЕТОЧНЫЙ ШОВ  
 \*V : ЗУБЧАТЫЙ ШОВ

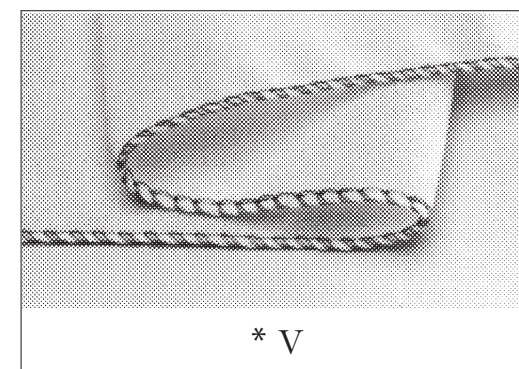
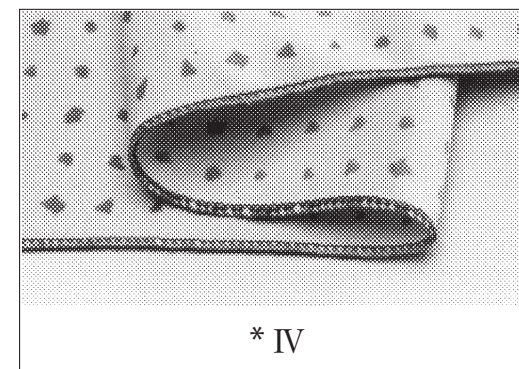
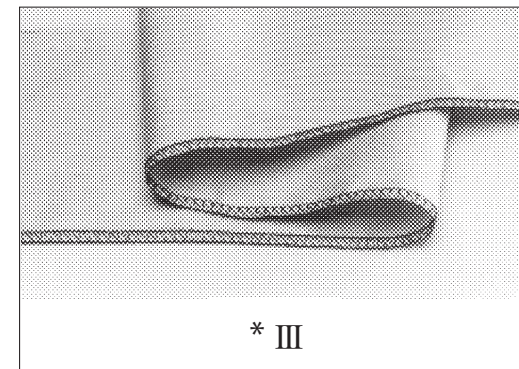

РЕКОМЕНДОВАНІ НИТКИ

	Вузький обметувальний шов	Ролевий обметувальний шов	
	3-нитковий шов	3-нитковий шов	2-нитковий шов
Голкова нитка	Полиэстер, нейлон, шелк № 80	Нейлон № 100	
Верхній петельник	Полиэстер, нейлон, шовк № 80, Об'ємний нейлон (менше розтягується)	_____	
Нижній петельник		Об'ємний нейлон (менше розтягується)	

Малюнок \*III : ВУЗЬКИЙ ОБМЕТУВАЛЬНИЙ ШОВ  
 \*IV : РОЛЕВИЙ ОБМЕТУВАЛЬНИЙ ШОВ  
 \*V : ЗУБЧАСТИЙ ШОВ

ҰСЫНЫЛАТЫН ЖІПТЕР

	Жіңішке торлау	Қайырылған жиек	
	3 жіпті тігіс	3 жіпті тігіс	2 жіпті тігіс
Ине жібі	Полиэстер, нейлон, жібек № 80	Нейлон № 100	
Үстіңгі ілмек	Полиэстер, нейлон, жібек № 80, Ауқымды нейлон (созылмайтын)	_____	
Астыңғы ілмек		Ауқымды нейлон (созылмайтын)	

Иллюстрация \*III : ЖІҢІШКЕ ЖИЕК  
 \*IV : ҚАЙЫРЫЛҒАН ЖИЕК  
 \*V : ПИКІРЛЕНГЕН ТІГІС



## CONVERTING TO TWO-THREAD USE (Model 099 only)

To convert to two thread use, first open the front cover and working table and raise needle to its highest point by turning hand wheel towards you. Remove the right needle and use the left needle.

Please keep the unused needle on the needle pad.

Pull out the converter as shown in Fig. 1.

Attach the two-thread converter onto the upper looper as shown in Fig. 2, Fig. 3, making sure that you slide tail end in first then locate hook end into looper hole.

When not using converter, insert it deep and keep as illustrated in Fig. 4

Illustration \*I : Two-thread overlock  
                  converter  
                  \*I II : Upper looper

## ПЕРЕХОД К ДВУНИТОЧНОМУ ШИТЬЮ(Только модель 099)

Откройте переднюю панель и рабочий стол, поднимите иглу в верхнее положение, повернув маховик на себя. Снимите правую иглу - для работы используется только левая игла. Поместите неиспользуемую иглу в игльницу.

Извлеките конвертор, как показано на рис. 1.

Установите конвертер на верхнем петлителе, как показано на рис. 2, 3, задвинув сначала заднюю часть, а затем установив крючок в отверстие в петлителе.

Если конвертор не используется, храните его, как показано на рис. 4.

Рисунок \*I : КОНВЕРТОР ДЛЯ  
                  ДВУНИТОЧНОГО ОВЕРЛОКА  
                  \*I II : ВЕРХНИЙ ПЕТЛИТЕЛЬ

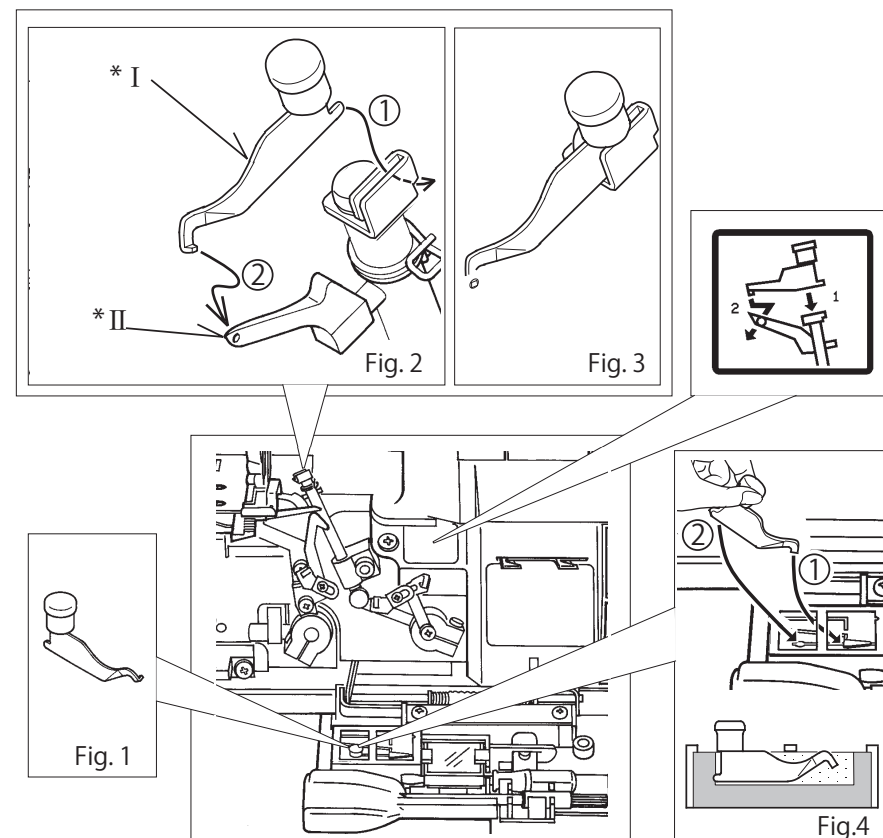

## **ПЕРЕХІД ДО ДВОНІТКОВОГО ШИТТЯ (Model 099 only)**

Відкрийте передню панель і робочий стіл, підніміть голку у верхнє положення, повернувши маховє колесо на себе. Зніміть праву оглку - для роботи використовується тільки лїва голка. Помістіть голку, що не використовується, у голечницю.

Вийміть конвертор, як зображено на мал. 1.

Встановіть конвертер на верхньому петельнику, як зображено на мал. 2, 3, спочатку встановивши задню частину, а потім встановивши гачок у отвір у петельнику.

Якщо конвертор не використовується, зберігайте його, як зображено на мал. 4.

Малюнок \*I : КОНВЕРТОР ДЛЯ ДВОНІТКОВОГО  
ОВЕРЛОКА  
\*II : ВЕРХНІЙ ПЕТЕТЛЬНИК

## **ЕКІ ЖІПТІ ТІГУГЕ АУЫСУ (Тек 099 моделі)**

Алдыңғы панель мен жұмыс үстелін ашыңыз, инені жоғарғы қалыпқа көтеріңіз. Конверторды сур, 1 поз.

көрсетілгендей орнатыңыз. Конверторды жоғарғы ілмек жасағышта сур. (поз. 2,3) көрсетілгендей бекітіңіз.

Оң жақ инені шешіңіз, жұмыс үшін тек сол жақ ине қолданылады.

Егер конвертор пайдаланылмаса, оны сур. (поз.4) көрсетілгендей сақтаңыз.

Иллюстрация \*I : ЕКІ ЖІПТІ ТОРЛАУЫШ ҮШІН  
ҚҰРЫЛҒЫ  
\*II : ЖОҒАРҒЫ ІЛМЕК ЖАСАҒЫШ

TWO-THREAD USE

Just right.

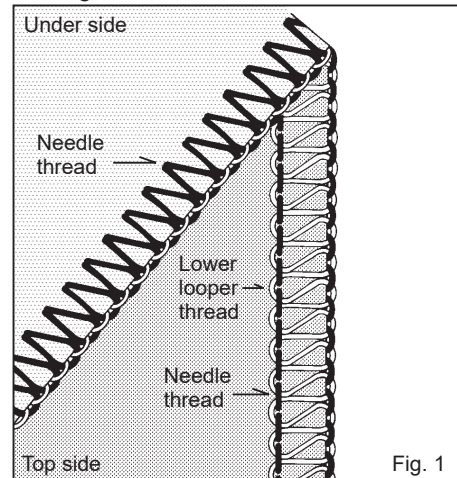

Fig. 1  
Be sure to loose the needle thread tension.

Lower looper thread pulled to under side.

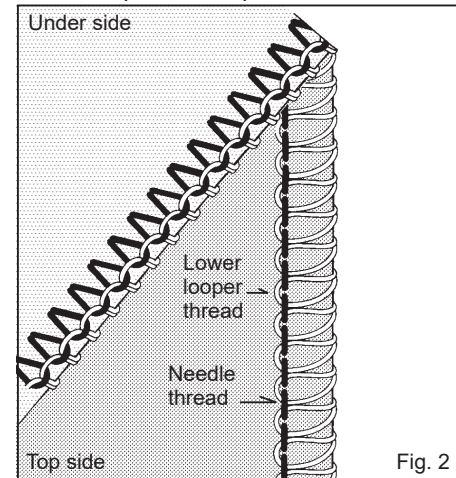

Fig. 2  
C: Lower looper tighter.

Needle thread pulled to top side.

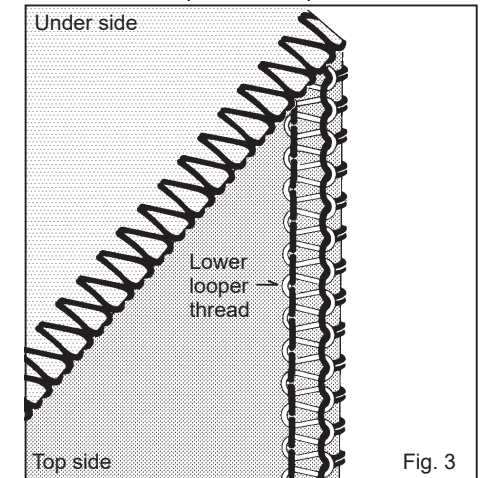
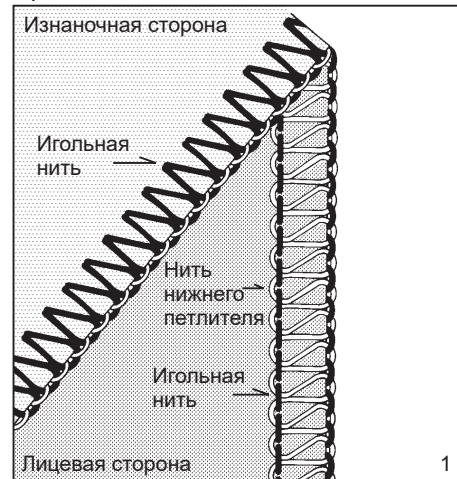

Fig. 3  
C: Needle thread tighter Looper thread looser.

Возможные дефекты и пути их устранения при использовании двуниточной строчки.

Правильное натяжение нитей



1  
«Обязательно ослабьте натяжение нити, которая продела в иглу».

Нить нижнего петлителя перетягивается на лицевую сторону.

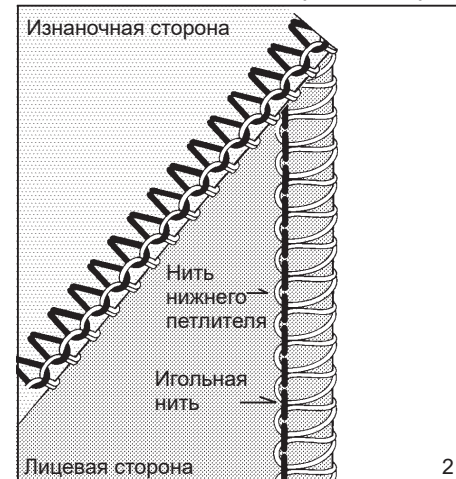

2  
Уменьшите натяжение игольной нити.

Игольная нить перетягивается на лицевую сторону.



3  
Увеличьте натяжение игольной нити.

Можливі дефекти і шляхи їх усунення під час виконання двониткової строчки.

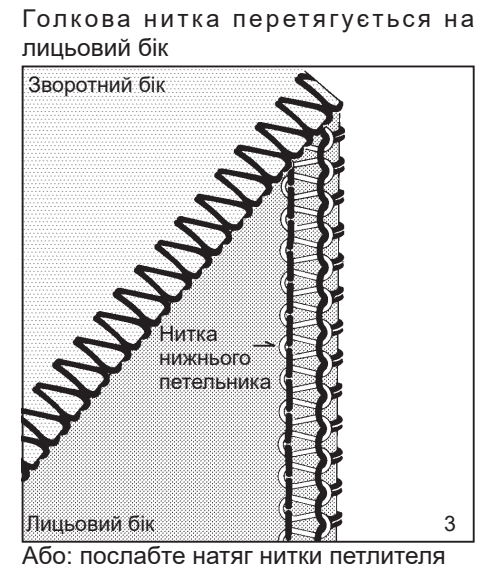
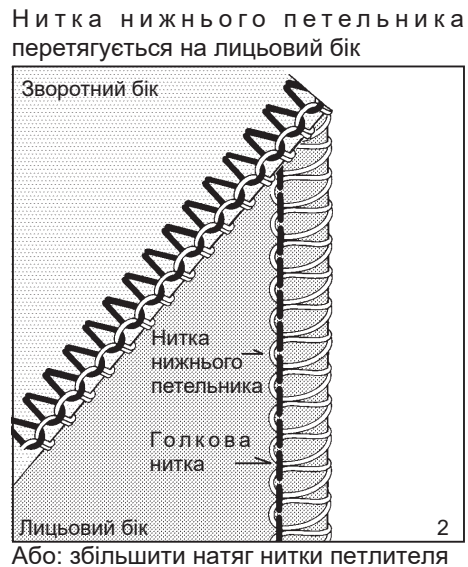
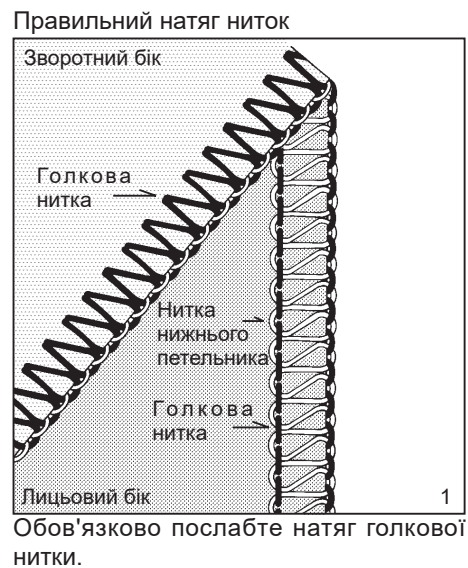

Екі жіпті тігісті қолданғандағы мүмкін кемістіктер және оларды жою жолдары

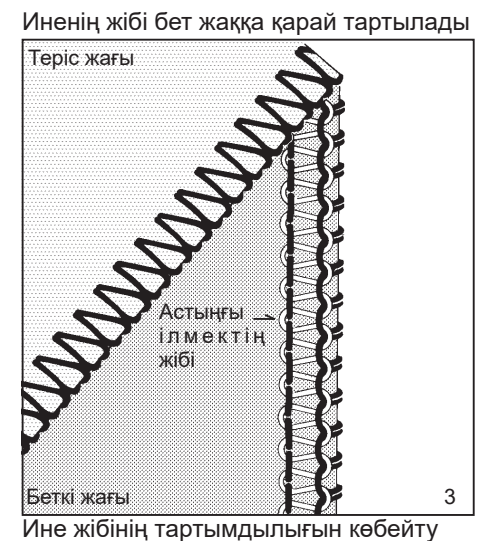
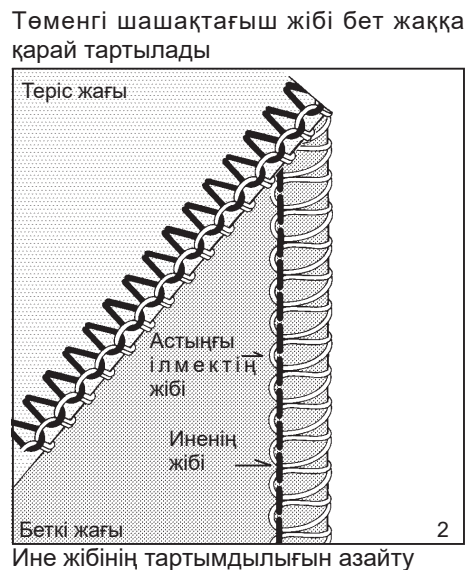
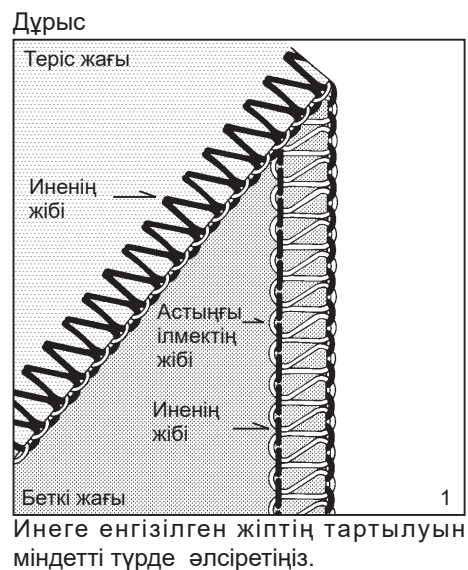



## ADJUSTING STITCH LENGTH

Turn the stitch length dial until the required length is required.

The higher the number, the longer the stitch. This dial can adjust the stitch length from 1 to 5 mm.

## ADJUSTING OVEREDGE CUTTING WIDTH

Overedge cutting width can be adjusted from 4 to 7 mm by simply turning overedge cutting width dial according to the kind of fabric.

It is set at standard width of 6 mm when delivered from the factory.

Turn it towards  $\phi$  5  $\phi$  if fabric edge curls while sewing. (Fig. 1)

Turn it towards  $\phi$  7  $\phi$  if loops hang off the edge. (Fig. 2)

### Stitch finger (B)

Loops may hang off the edge, when you sew with lightweight fabric using 3 threads (right needle only), and setting cutting width dial at 4 - 4.5 (Fig. 3). In such a case change the stitch finger to (B) to get neat stitching (Fig. 4).

Illustration \*I : Stitch length dial  
 \*II : Overedge cutting width dial  
 \*III : Stitch finger (B)  
 \*IV : Cross section

## РЕГУЛИРОВКА ДЛИНЫ СТЕЖКА

Установите регулятор длины стежка на требуемую длину стежка.

Чем больше значение регулятора, тем длиннее стежок. Длина стежка может меняться от 1 до 5 мм.

## РЕГУЛИРОВКА ШИРИНЫ ОБМЕТЫВАНИЯ

Ширина обметки может меняться от 4 до 7 мм поворотом ручки регулятора ширины обметки в соответствии с видом ткани.

Установленная стандартная ширина обметки - 6 мм.

Уменьшите ее до 5 мм, если при шитье край ткани сворачивается (рис. 1).

Увеличьте ее до 7 мм, если петли свисают с края ткани (рис. 2).

### Стежковый язычок (B)

При трехниточной строчке на легких тканях (заправляется только правая игла) с установленной шириной обметки 4 - 5 петли могут выступать за край материи (рис. 3). В таком случае следует заменить стежковый язычок (A) на (B), чтобы получить аккуратную строчку (рис. 4).

Рисунок \*I : РЕГУЛЯТОР ДЛИНЫ СТЕЖКА  
 \*II : РЕГУЛЯТОР ШИРИНЫ ОБМЕТКИ  
 \*III : СТЕЖКОВЫЙ ЯЗЫЧОК (B)  
 \*IV : ПОПЕРЕЧНОЕ СЕЧЕНИЕ

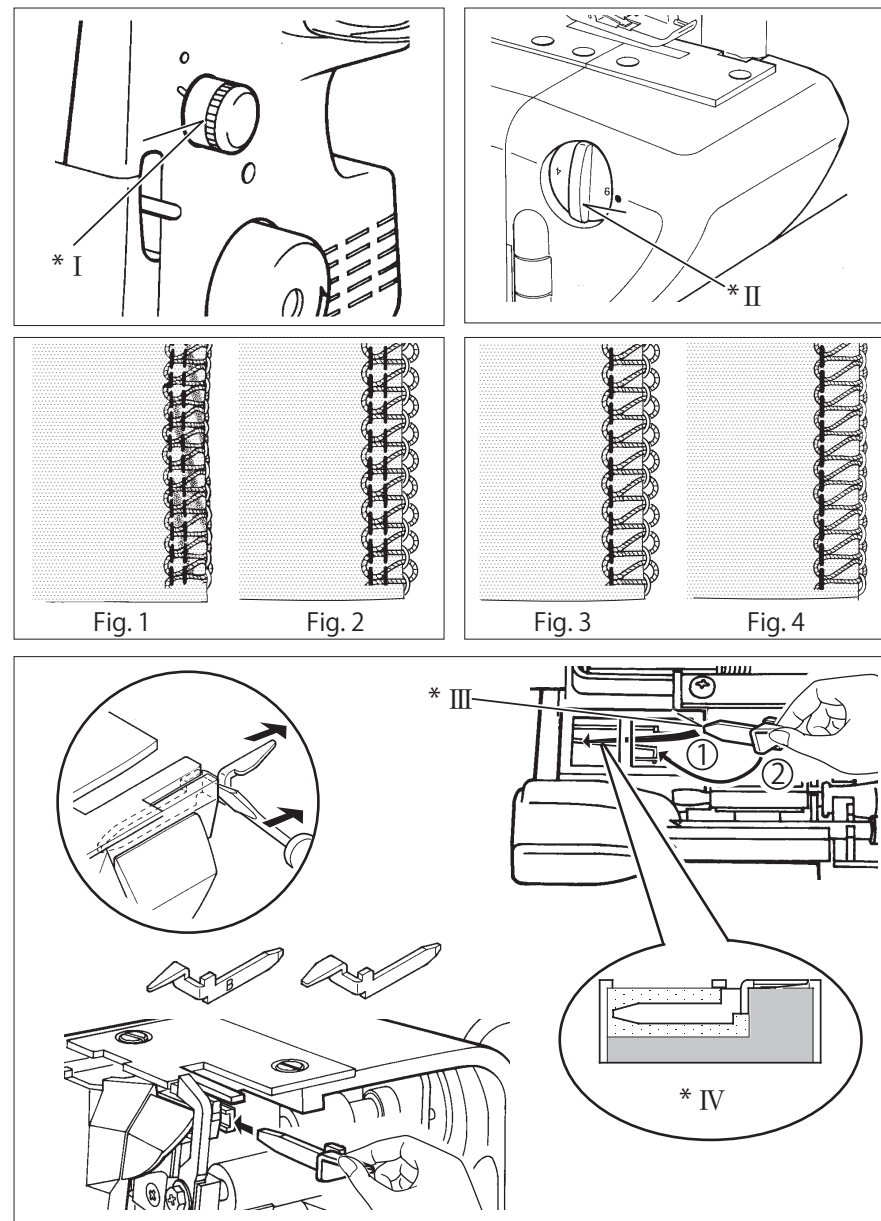

## РЕГУЛЮВАННЯ ДОВЖИНИ СТІБКА

Встановіть регулятор довжини стібка на необхідну довжину стібка.

Чим більше значення регулятора, тим довший стібок. Довжина стібка може змінюватися від 1 до 5 мм.

## РЕГУЛЮВАННЯ ШИРИНИ ОБМЕТУВАННЯ

Ширина обметування може змінюватися від 4 до 7 мм поворотом ручки регулятора ширини обметування відповідно до типу тканини.

Встановлена стандартна ширина обметування - 6 мм.

Зменште її до 5 мм, якщо при шитті край тканини згортається (мал. 1).

Збільште її до 7 мм, якщо петлі звисають з краю тканини (мал. 2).

## Стібковий язичок (B)

При тринитковому шві на легких тканинах (заправляється тільки права голка) зі встановленою шириною обметування 4 - 5 петлі можуть виступати за край тканини (мал. 3).

У такому випадку слід замінити стібковий язичок (A) на (B), щоб отримати акуратну строчку (мал. 4).

Малюнок \*I : РЕГУЛЯТОР ДОВЖИНИ СТІБКА  
\*II : РЕГУЛЯТОР ШИРИНИ ОБМЕТУВАННЯ  
\*III : СТІБКОВИЙ ЯЗИЧОК (B)  
\*IV : ОПЕРЕЧНИЙ ПЕРЕРІЗ

## ҚАЮДЫҢ ҰЗЫНДЫҒЫН РЕТТЕУ

Реттегіштің тұтқасын қаюдың қажет ұзындығына қойыңыз.

Орын көп болған сайын, қаю ұзын болады. Қаюдың ұзындығы 1-ден 5 мм дейін өзгеруі мүмкін.

## ТОРЛАУДЫҢ ЕНІН РЕТТЕУ

Торлаудың ені матаның түріне сәйкес, торлау енін реттегіштің тұтқасын бұрып, 4-тен 7 мм дейін өзгеруі мүмкін.

Торлаудың орнатылған стандартты ені - 6 мм.

Оны 5 мм дейін кішірейтіңіз, егер тіккен кезде, материалдың шеті қайырылатын болса.

Егер ілмектер матаның шетінен салақтап тұрса, оны 7 мм дейін арттырыңыз.

## Сыру тілшесі (B)

Қию сызығына дейін 4-5 қашықтықты орнатып, Сіз үш жіппен теккен кезде (тек оң жақ жіп толтырылса), ілмектер материалдың шетінен шығуы мүмкін (сур. 3).

Бұл жағдайда шеті жинақы болу үшін, ілмекті жасауға аналған сыру тілшесі (A) – дан (B) – ға ауыстырыңыз (сур. 4).

Иллюстрация \*I : ҚАЮ ҰЗЫНДЫҒЫНЫҢ РЕТТЕГІШІ  
\*II : ЖЫЛЖЫМАЛЫ ПЫШАҚТЫҢ РЕТТЕГІШІ  
\*III : СЫРУ ТІЛШЕСІ (B)  
\*IV : “СҰҚҚЫҒА” ОЙЫҚ

## DIFFERENTIAL FEED

The differential feed has two independent feed dogs, one front (A) and one rear (B).

Each feed dog has an individual feed mechanism which enables the feeding of material at a different ratio.

## POSITIVE DIFFERENTIAL FEED

WHEN SET FOR POSITIVE DIFFERENTIAL FEED, the front feed dog (A) makes a longer stroke than the rear feed dog (B). This has the effect of accumulating material under the presser foot to offset the wavering on the fabric.

## NEGATIVE DIFFERENTIAL FEED

WHEN SET FOR NEGATIVE DIFFERENTIAL FEED, the front feed dog (A) makes a shorter stroke than the rear feed dog (B). This has the effect of stretching material under the presser foot to offset the puckering on the fabric.

Illustration \*I : Differential feed dogs  
\*II : Positive differential feed  
\*III : Negative differential feed

## ДИФФЕРЕНЦИАЛЬНЫЙ ТРАНСПОРТЕР

Дифференциальный транспортер состоит из двух независимых зубчатых реек – передней и задней, обеспечивающих продвижение материала.

Каждая зубчатая рейка имеет собственный привод, обеспечивающий подачу материала с разной скоростью.

## ПОЛОЖИТЕЛЬНАЯ ДИФФЕРЕНЦИАЛЬНАЯ ПОДАЧА

В этом положении передняя зубчатая рейка (A) подает больше материала, чем задняя (B). Таким образом, под лапкой собирается больше материала, что предотвращает волнистость строчки.

## ОТРИЦАТЕЛЬНАЯ ДИФФЕРЕНЦИАЛЬНАЯ ПОДАЧА

В этом случае передняя зубчатая рейка (A) подает меньше ткани, чем задняя (B). Таким образом, создается эффект растягивания материала под лапкой, что предотвращает стягивание строчки.

Рисунок \*I : ДИФФЕРЕНЦИАЛЬНЫЙ ТРАНСПОРТЕР  
\*II : ПОЛОЖИТЕЛЬНАЯ ДИФФЕРЕНЦИАЛЬНАЯ ПОДАЧА  
\*III : ОТРИЦАТЕЛЬНАЯ ДИФФЕРЕНЦИАЛЬНАЯ ПОДАЧА

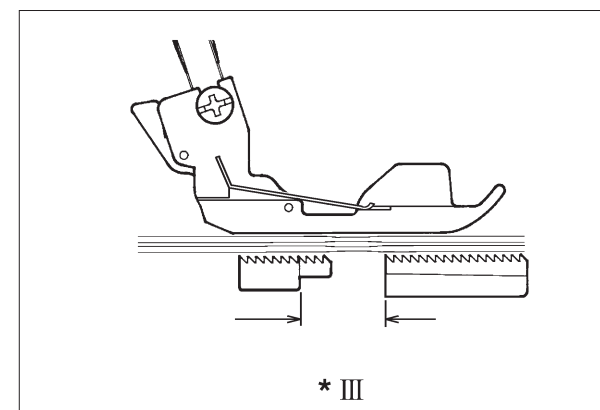
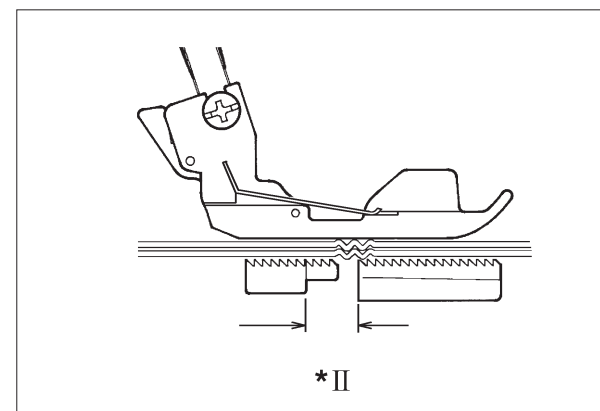
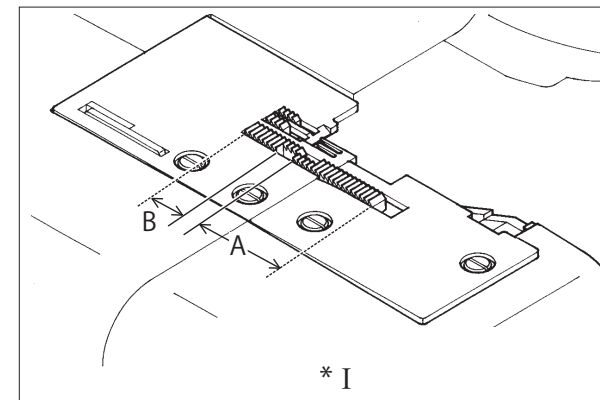



## ДИФЕРЕНЦІАЛЬНИЙ ТРАНСПОРТЕР

Диференціальний транспортер складається з двох незалежних зубчастих рейок - передньої і задньої, що забезпечують просування матеріалу.

Кожна зубчаста рейка має власний привід, що забезпечує подачу матеріалу з різною швидкістю.

### ПОЗИТИВНА ДИФЕРЕНЦІАЛЬНА ПОДАЧА

У цьому положенні передня зубчаста рейка (А) подає більше матеріалу, ніж задня (В). Таким чином, під лапкою збирається більше матеріалу, що запобігає хвилястості строчки.

### НЕГАТИВНА ДИФЕРЕНЦІАЛЬНА ПОДАЧА

У цьому випадку передня зубчаста рейка (А) подає менше матеріалу, ніж задня (В). Таким чином, створюється ефект розтягування матеріалу під лапкою, що запобігає стягуванню строчки.

Малюнок \*I : ДИФЕРЕНЦІАЛЬНИЙ ТРАНСПОРТЕР  
\*II : ПОЗИТИВНА ДИФЕРЕНЦІАЛЬНА ПОДАЧА  
\*III: НЕГАТИВНА ДИФЕРЕНЦІАЛЬНА ПОДАЧА

## ДИФФЕРЕНЦИАЛ

Дифференциалды беру құрылғысы материалдың жылжуын қамтамасыз ететін, 2 тісті пластинкадан тұрады.

Олардың әрқайсысының материалды қаюдың түрлі ұзындығымен берілуін қамтамасыз ететін өз жетегі болады.

### ДИФФЕРЕНЦИАЛДЫҢ ДҰРЫС БЕРІЛУІ

Осы күйде алдыңғы төрткілдеш (А), артқыға қарағанда (И) аса ұзын қадам жасайды. Бұл материалдың табан астында жиналу әсерін жасайды.

### ДИФФЕРЕНЦИАЛДЫҢ ТЕРІС БЕРІЛУІ

Бұл жағдайда алдыңғы төрткілдеш, артқыға (И) қарағанда аса қысқа қаюлар жасайды. Бұл материалдың табан астында тартылу әсерін жасайды.

Иллюстрация \*I : ЕКІ БӨЛІККЕ БӨЛЕНГЕН ТІСТІ ТӨРТКІЛДЕШ  
\*II : Д ИФФЕРЕНЦИАЛДЫҢ ДҰРЫС БЕРІЛУІ  
\*III: НЕГАТИВНА ДИФЕРЕНЦІАЛЬНА ПОДАЧА

## SETTING DIFFERENTIAL FEED

Set by simply turning the Differential feed control lever in the direction desired referring to the chart below. The adjustment can be made between 0.7(negative effect) and 2 (Positive effect). These settings give the best ratio of feeding.

For normal sewing, the dial should be set at 1. The dial can be reset even while sewing.

EFFECT AND APPLICATION	TYPE OF FEEDING	SETTING	FEED RATIO REAR: FRONT
Waver-free seams, Gathering	Positive differential feed	1-2	
No differential feed	Neutral feed	1	
Pucker-free seams	Negative differential feed	0.7-1	

## FOOT PRESSURE REGULATOR

Presser foot pressure has been correctly set at the factory, so you do not need to adjust it for most of ordinary sewing. If adjustment is necessary, turn the foot pressure regulator to higher number to increase or to lower number to decrease pressure.

## SEWING WITH EXTRA HEAVYWEIGHT FABRIC OR MULTIPLE LAYERS OF FABRIC

A wide range of fabric can be overlapped on this machine, but it is recommended to tighten screw as illustrated, when sewing with extra heavyweight fabrics or multiple layers of fabric. Open working table for adjustment. Loosen the screw when sewing with light to normal weight fabric or turning overedge cutting width dial, or otherwise fabric may not be well cut. The machine is set for normal weight fabrics from the factory.

Illustration \*I : Differential feed control lever  
 \*II : Increase  
 \*III : Decrease  
 \*IV : Tighten  
 \*V : Loosen  
 \*VI : Screw

## РЕГУЛИРОВКА ДИФФЕРЕНЦИАЛЬНОГО ТРАНСПОРТЕРА

Устанавливается поворотом регулятора дифференциального транспортера в нужном Вам направлении в соответствии с таблицей (см. ниже).

Ширина диапазона - от "0.7" (отрицательная подача) до "2" (положительная подача). Эти установки обеспечивают лучшее соотношение задней и передней подачи.

При обычном шитье регулятор должен быть установлен на "1". Регулировка может быть произведена даже в процессе шитья.

ПОЛУЧАЕМЫЙ ЭФФЕКТ	ВИД ПОДАЧИ	РЕГУЛИРОВКА	СООТНОШЕНИЕ ПОДАЧИ ВПЕРЕД-НАЗАД
Швы без волнистости, образование сборок	Положительная	1-2	
Дифференциальная подача отключена	Нейтральная	1	
Швы без стягивания	Отрицательная	0.7-1	

## РЕГУЛЯТОР ДАВЛЕНИЯ ЛАПКИ

Давление прижимной лапки было установлено на заводе. Для большинства операций оно не требует изменений. Если такая настройка все же необходима, поверните регулятор давления лапки на большее значение для увеличения давления или на меньшее значение для его уменьшения.

## РАБОТА С ПЛОТНЫМИ МАТЕРИАЛАМИ ИЛИ С НЕСКОЛЬКИМИ СЛОЯМИ ТКАНИ

Эта машина может работать с различными тканями, но для тяжелых тканей или при шитье нескольких слоев материалов рекомендуется затянуть винт, как показано на рисунке. Для осуществления регулировки откройте рабочий стол. При шитье легких тканей или материалов средней плотности, а также при установке новой ширины обметки следует ослабить винт, иначе будет плохо обрезать ткань. Заводская регулировка установлена для обычной толщины ткани.

Рисунок \*I : РЕГУЛЯТОР ДИФФЕРЕНЦИАЛЬНОГО ТРАНСПОРТЕРА  
 \*II : УВЕЛИЧИТЬ  
 \*III : УМЕНЬШИТЬ  
 \*IV : ЗАТЯНУТЬ  
 \*V : ОСЛАБИТЬ  
 \*VI : ВИНТ

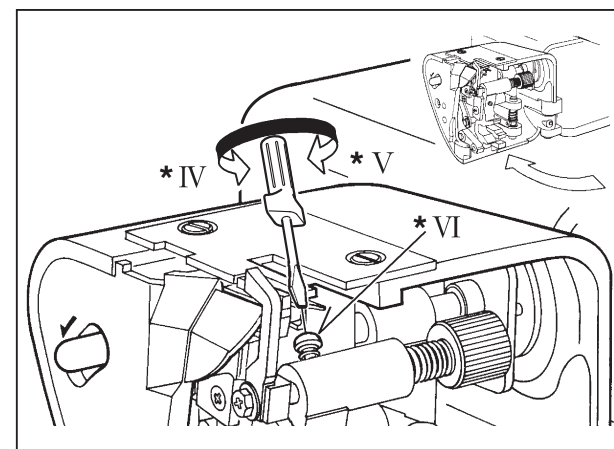
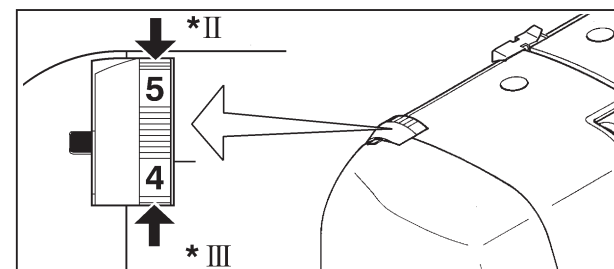
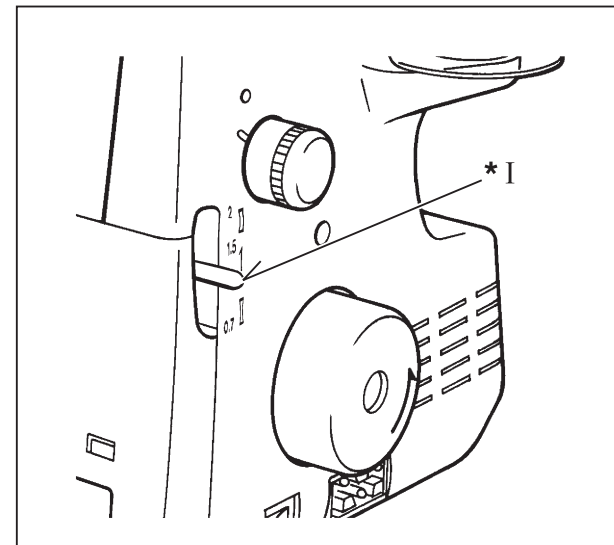

## РЕГУЛЮВАННЯ ДИФЕРЕНЦІАЛЬНОГО ТРАНСПОРТЕРА

Встановлюється поворотом регулятора диференціального транспортера в потрібному Вам напрямку відповідно до таблиці (див. нижче).

Ширина діапазону - від "0.7" (негативна подача) до "2" (позитивна подача). Ці налаштування забезпечують оптимальне співвідношення задньої і передньої подачі.

При звичайному шитті регулятор повинен бути встановлений на "1".

Регулювання можна здійснювати навіть у процесі шиття.

ОТРИМАНИЙ ЕФЕКТ	ВИД ПОДАЧІ	РЕГУЛЮВАННЯ	СПІВВІДНОШЕННЯ ПОДАЧІ ВПЕРЕД-НАЗАД
Шви без хвилястості, призборювання	Позитивна	1-2	
Диференціальна подача відключена	Нейтральна	1	
Шви без стягивания	Негативна	0.7-1	

## РЕГУЛЯТОР ТИСКУ ЛАПКИ

Тиск притисної лапки було встановлено на заводі. Для більшості операцій він не вимагає регулювання. Якщо існує потреба у такому регулюванні, поверніть регулятор тиску лапки на більше значення для збільшення тиску або на менше значення для його зменшення.

## РОБОТА З ЩІЛЬНИМИ МАТЕРІАЛАМИ АБО З ДЕКІЛЬКОМА ШАРАМИ ТКАНИНИ

Ця машина може працювати з різними тканинами, але для важких тканин або при шитті декількох шарів матеріалів рекомендується затягнути гвинт, як показано на рисунку. Для здійснення регулювання відкрийте робочий стіл. Для шиття легких тканин або матеріалів середньої щільності, а також у разі встановлення нової ширини обметування слід послабити гвинт, інакше ніж буде погано обрізати тканину. Заводське регулювання встановлене для звичайної товщини тканини.

Малюнок \*I : РЕГУЛЯТОР ДИФЕРЕНЦІАЛЬНОГО ТРАНСПОРТЕРА

\*II : ЗБІЛЬШИТИ

\*III : ЗМЕНШИТИ

\*IV : ЗАТЯГНУТИ

\*V : ПОСЛАБИТИ

\*VI : ГВИНТ

## ДИФФЕРЕНЦІАЛДЫ РЕТТЕУ

Дифференциалды реттейтін тұтқаны, кестеге сәйкес Сізге қажет бағытта бұрып, орнатылады (төмен қараңыз).

Диапазонның ені - "0.7" –ден (теріс беру) "2" – ге дейін (дұрыс берілу).

Әдеттегі тігіс кезінде, реттегіш "1" орнатылуы тиіс.

Тігу барысында реттеу өзгертілуі мүмкін.

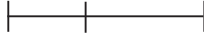
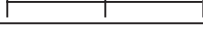
АЛЫНАТЫН ӨСЕР	БЕРІЛІС ТҮРІ	РЕТТЕУ	АЛДЫҒА-АРТҚА БЕРУДІҢ ҚАТЫНАСЫ
Жиналу, созылусыз тігіс	дұрыс	1-2	
Дифференциал жұмыс істемейді	бейтарап	1	
Созылуы бар тігіс	теріс	0.7-1	

## ТАБАНЫҢ ҚЫСЫМЫН РЕТТЕУ

Қарапайым тігіс үшін, зауытта орнатылған табан қысымын өзгертудің қажеті жоқ. Егер мұндай күйге келтіру қажет болса, реттегішті қысымды арттыратын немесе кемітетін жаққа бұрыңыз.

## ТЫҒЫЗ МАТЕРИАЛДАРМЕН НЕМЕСЕ МАТАНЫҢ БІРНЕШЕ ҚАБАТТАРЫМЕН ЖҰМЫС

Машина кез келген маталармен жұмыс істей алады, бірақ ауыр маталар үшін немесе материалдар пакетін тіккен кезде, суретте көрсетілгендей бұrandаны тарту ұсынылады. Жеңіл маталарды немесе орташа тығыздықтағы материалдарды тіккен кезде, сондай-ақ торлайтын тігістің жаңа енін орнатқан кезде, бұrandаны босатыңыз, әйтпесе пышақ матаны кеспеуі мүмкін.

Зауыттық реттеу матаның орташа қалыңдығы үшін орнатылған.

Малюнок \*I : Д ИФФЕРЕНЦИАЛДЫҢ РЕТТЕГІШІ

\*II : АРТТЫРУ

\*III : КЕМІТУ

\*IV : ТАРТЫЛУ

\*V : БОСАТУ

\*VI : АЙҒҰЛАҚ

## BASIC TECHNIQUES

### TURNING OUTSIDE CORNERS WITHOUT CUTTING THREADS

1. When you reach the fabric edge, stop stitching with the needle above the fabric.
2. Raise the presser foot and gently pull on the thread chain just enough to clear the stitch finger.
3. Turn the fabric, lower the presser foot and begin stitching in the new direction. Fig. 1.

NOTE : When overlocking and trimming at the same time, cut the fabric along the new stitching line for about 3 cm, before turning the fabric. Fig. 2.

### TURNING CURVED EDGES

For inside curves, guide fabric gently with trimming line of the fabric under the right front of the presser foot (or a little to the left), applying pressure at point A in the direction of the arrow with your left hand, and at the same time applying a little opposite pressure at point B with your right hand. Fig. 3.

For outside curves place under the presser foot in a similar manner but applying the pressure in the opposite directions. Fig. 4

### REMOVING STITCHES FROM SEWN FABRIC

To remove stitches already sewn, snip off needle thread(s) at intervals and pull out looper thread(s).

Illustration \*I: Cut !

## ОСНОВНЫЕ ОПЕРАЦИИ

### ОБМЕТЫВАНИЕ УГЛОВ ТКАНИ БЕЗ ОБРЕЗКИ НИТЕЙ

1. Дойдя до края ткани, остановите иглу в верхнем положении.
2. Поднимите лапку и слегка потяните за цепочку нитей так, чтобы пройти стежковый язычок
3. Поверните ткань, опустите лапку и начинайте обметывать другую сторону ткани (см. рис. 1).

ПРИМЕЧАНИЕ: Если Вы одновременно производите обметку и обрезку края материала, надрежьте ткань вдоль новой линии строчки приблизительно на 3 см, перед тем как повернуть ткань (см. рис. 2).

### ОБРАБОТКА КРИВОЛИНЕЙНЫХ СРЕЗОВ

Для обметки вогнутых краев аккуратно направляйте рукой ткань так, чтобы линия обрезки проходила под правой стороной лапки (или чуть левее), прикладывая усилие в точке А в направлении, указанном стрелкой, левой рукой и одновременно прикладывая небольшое обратное усилие в точке В правой рукой (см. рис. 3).

Для обметки выпуклых краев подложите ткань под лапку аналогичным образом, но прикладывая усилие в противоположных направлениях (см. рис. 4).

### КАК РАСПОРОТЬ СТРОЧКУ

Чтобы распороть готовую строчку, разрежь те ножницами стежки игольной нити с небольшим интервалом и выньте нити петлителей.

Рисунок \*I: НАДРЕЗАТЬ

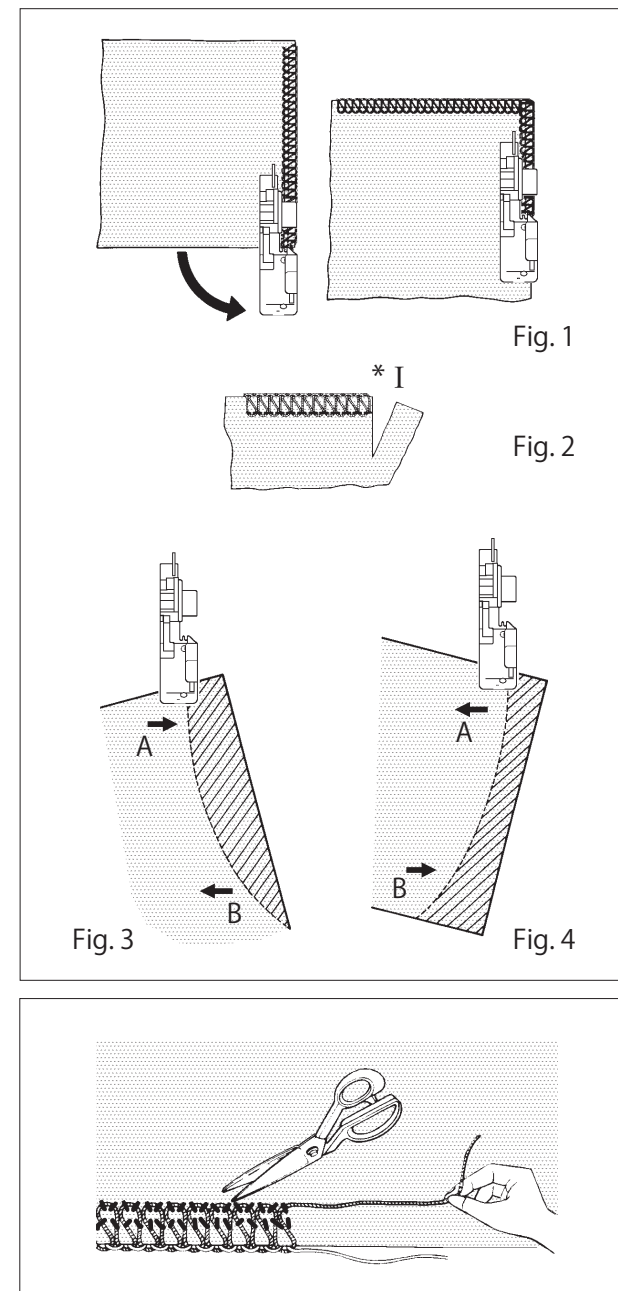

## ОСНОВНІ ОПЕРАЦІЇ

### ОБМЕТУВАННЯ КУТІВ НА ТКАНИНІ БЕЗ ОБРІЗАННЯ НИТОК

1. Дійшовши до кінця тканини, зупиніть голку у верхньому положенні.
2. Підніміть лапку і злегка потягніть за ланцюжок ниток так, щоб пройти стібковий язичок.
3. Поверніть тканину, опустіть лапку і переходьте до обметування іншої сторони тканини (див. мал. 1).

**ПРИМІТКА:** Якщо Ви одночасно робите обметування і обрізання краю матеріалу, надріжте тканину вздовж нової лінії строчки приблизно на 3 см, перш ніж повернути тканину (див. мал. 2).

### ОБРОБЛЕННЯ КРИВОЛІНІЙНИХ ЗРІЗІВ

Для обметування увігнутих країв обережно направляйте тканину так, щоб лінія обрізання проходила під правою стороною лапки (або трохи лівіше), прикладаючи зусилля в точці А в напрямку, вказаному стрілкою, лівою рукою і одночасно прикладаючи невелике зворотне зусилля в точці В правою рукою (див. мал. 3).

Для обметування опуклих країв підкладіть тканину під лапку аналогічним чином, але прикладайте зусилля у протилежних напрямках (див. мал. 4).

### ЯК РОЗПОРОТИ СТРОЧКУ

Щоб розпороти готову строчку, розріжте ножицями стібки голкової нитки з невеликим інтервалом і вийміть нитки петельників.

Малюнок \*І: НАДРІЗАТИ

## НЕГІЗГІ ОПЕРАЦІЯЛАР

### ЖІПТЕРДІ ҮЗБЕЙ МАТАДА БҰРЫШТАРДЫ ТОРЛАУ

1. Матаның шетіне дейін жетіп, инені үстіңгі күйге орнатыңыз.
2. Табанды көтеріңіз және сыру тілшесін қозғап алмас үшін, жіптердің тізбегін абайлап тартыңыз.
3. Матаны бұрыңыз, табанды түсіріңіз және матаның басқа жағын торлауды бастаңыз.

**ЕСКЕРТУ:** Егер Сіз бір уақытта торлауды жүргізсеңіз және шетін тіксеңіз, матаны тігістің жаңа сызығының бойымен, матаны бұрмас бұрын, шетіне дейін 3 см жетпей кесіңіз.

### ҚИСЫҚ СЫЗЫҚТЫ ҚИЫҚТАРДЫ ӨҢДЕУ

Егер шегі ішіне иілген болса, матаны қолыңызбен табанның оң жақ жартысының астына (немесе ары) белгіленген сызық бойынша жұмсақ бағыттаңыз, бір уақытта сол қолыңызбен нұсқау бойынша А (сур. 3) бағыттаушыларға күш салыңыз, ал И нұсқауы бойынша бағыттаушыларға оң қолыңызбен.

Егер шеті дөңес болса, сондай-ақ матаны табанның астына қойыңыз, бірақ матаны қарама – қарсы бағыттарда бағыттаңыз (4 сур. қара).

### ТІГІСТІ ҚАЛАЙ СӨГУ КЕРЕК

Матаның теріс жағынан қаюларды қайшымен қиыңыз, оларды алып тастау қажет және матадан жіпті тігістің қалдықтарын шығарыңыз.

Иллюстрация \*І: КЕСУ

## TURNING INSIDE CORNER

1. Fold fabric to form a straight line. (1)
2. Fold the upper left corner of the folded portion down to meet the folder edge. (2)
3. Fold the folded portion again to meet the right edge. (3)
4. Place the fabric under presser foot and sew up to 2 stitches beyond the inside corner. (4)
5. Raise the presser foot and turn the fabric. Unfold the folded portion and sew the next edge of the fabric. (5)

## Подгибка завернутого края в угол

1. Ровно подверните край ткани. (1)
2. Подверните верхний левый угол уже завернутой ткани так, чтобы он совпал с углом ткани. (2)
3. Снова подверните уже сложенную часть ткани к правому краю. (3)
4. Разместите ткань под лапкой и прошейте 2 стежка за внутренним углом. (4)
5. Поднимите лапку и поверните ткань. Разверните свернутую часть ткани и шейте следующую часть ткани. (5)

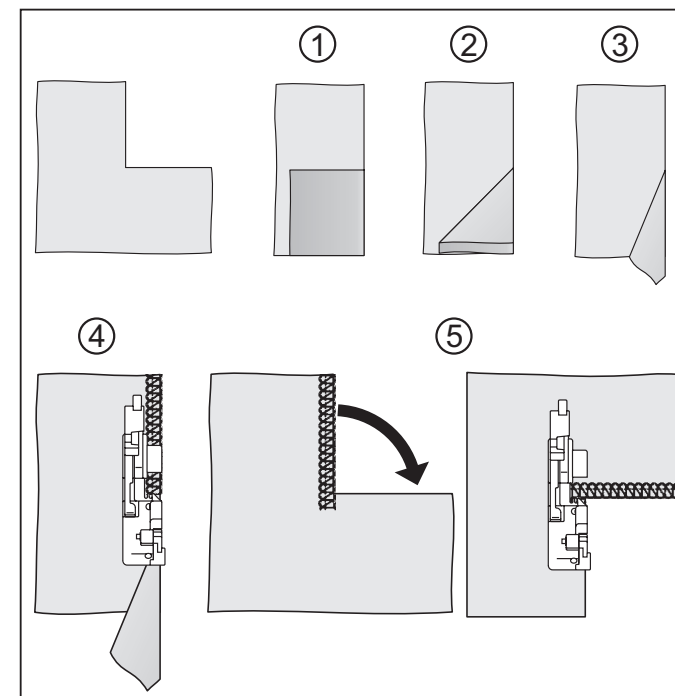

## Подгибка загорнутого краю в кут

1. Рівно підверніть край тканини. (1)
2. Підверніть верхній лівий кут вже загорнутої тканини так, щоб він збігся з кутом тканини (2)
3. Знову підверніть вже складену частину тканини до правого краю(3)
4. Розмістіть тканина під лапкою і прошийте 2 стібка за внутрішнім кутом. (4)
5. Підніміть лапку і поверніть тканину. Розгорніть згорнуту частину тканини і шийте наступну частину тканини. (5)

## ІШКІ БҰРЫШТЫҢ БҰРЫЛУЫ

1. Түзу сызық жасау үшін матаны бүгіңіз. (1)
2. Сол жақтағы жоғарғы бұрышты төменгі шетіндегі бөлігіне бұрып қойыңыз. (2)
3. Бүгілген бөлікті оң жақ бұрышқа қайта бұрып. (3)
4. Матаны тігу табанына орналастырып, ішкі бұрыштың сыртынан 2 тігіс жүргізіңіз. (4)
5. Тігіс табанын көтеріңіз және матаны бұрыңыз. Бүгілген бөлікті ашыңыз және келесі шетін тігіп өтіңіз. (5)

## CORDED OVERLOCK

Corded overlock can be used to strengthen shoulder, sleeve or side seams when joining or making up knitted garments. As a decorative feature you can use knitting yarn of contrasting colours to further enhance your garment. Your machine is equipped with a presser foot which has been designed to feed your cord or yarn to the left of the safety stitch or to the right.

Follow instructions as follows:

1. Snap the detachable cord guide, in your accessory set onto the thread guide pole (Fig. 1).
2. Place a filler cord, such as a crochet cotton, gimp, wool, knitting yarn, or shirring elastic at the rear of the machine spool pin. Pass the cord through the cord guides (1) and (2) and then through the left needle thread guide (3). See Fig. 1.
3. Insert the cord through either the front or rear hole (according to the operation, see diagrams Figures 2 and 3), in the presser foot and pass it under and to the rear of the foot.
4. Place the material to be sewn as normal. Start at slow speed observing if cord is feeding correctly and increase speed as needed.

FOR JOINING SHOULDERS OR SLEEVES, pass the cord through the front hole, ensuring that it is fixed between the left and right needle threads as it is guided through the front hole. (Fig. 2).

FOR JOINING SIDE SEAMS, pass the cord through the rear hole, ensuring it is positioned to the right needle thread. (Fig. 3).

FOR DECORATIVE EFFECTS, you may pass contrasting colours either through the front or rear hole or if you desire, pass cord or yarn through each hole.

FOR MAKING WAVED HEM WITH MONOFILAMENT THREAD (Fig. 4), pass the monofilament thread through the rear hole and start ROLL HEMMING (See page 39 - 40). This is used for the hem of skirt, etc.

## ОБМЕТЫВАНИЕ С ПРОКЛАДЫВАНИЕМ ШНУРА

Обметка с вкладным шнуром используется для упрочнения плечевых, боковых швов или рукавов или при стачивании деталей трикотажа. В качестве декоративной отделки вместо шнура можно использовать трикотажную нить контрастных цветов. Прижимная лапка Вашей машины имеет специальную нити с левой или правой стороны от центра строчки.

Порядок работы:

1. Установите катушку с вкладным шнуром (в качестве шнура можно использовать тамбурную нить, каркасную нить, шерстяную или трикотажную нить или эластичную нить) позади подставки с катушкодержателями. Проведите вкладной шнур через направлятели для шнура (1) и (2), а затем через направлятель нити левой иглы (3) (см. рис. 1).
2. Проведите шнур через ближнее или дальнее отверстие в лапке (в зависимости от операции, см. рис. 2 и 3) и заведите его назад под лапку.
3. Подложите под лапку обрабатываемую ткань. Начинайте медленно шить, проверяя правильность подачи шнура, затем увеличьте скорость шитья.
4. Положите пошивочный материал как обычно. Начните работу на медленной скорости, следя за правильным соединением шнура питания, и увеличивайте скорость при необходимости.

ДЛЯ ПРИТАЧИВАНИЯ ПЛЕЧЕВЫХ ДЕТАЛЕЙ ИЛИ РУКАВОВ пропустите шнур через ближнее отверстие, убедившись, что он проходит между левой и правой игольными нитками (рис. 2).

ДЛЯ СТАЧИВАНИЯ БОКОВЫХ ШВОВ пропустите шнур через дальнее отверстие, убедившись, что шнур проходит справа от правой игольной нити (рис. 3).

В КАЧЕСТВЕ ДЕКОРАТИВНОЙ ОТДЕЛКИ Вы можете пропустить нить контрастного цвета через ближнее или дальнее отверстие либо через оба отверстия.

ДЛЯ ВЫПОЛНЕНИЯ ВОЛНИСТОЙ ОТДЕЛКИ С ВКЛАДНЫМ ШНУРОМ (рис. 4) пропустите шнур через дальнее отверстие и выберите режим РОЛЕВОГО ШВА (см. стр. 39 - 40). Эта операция используется для обметки низа юбок и т.п.

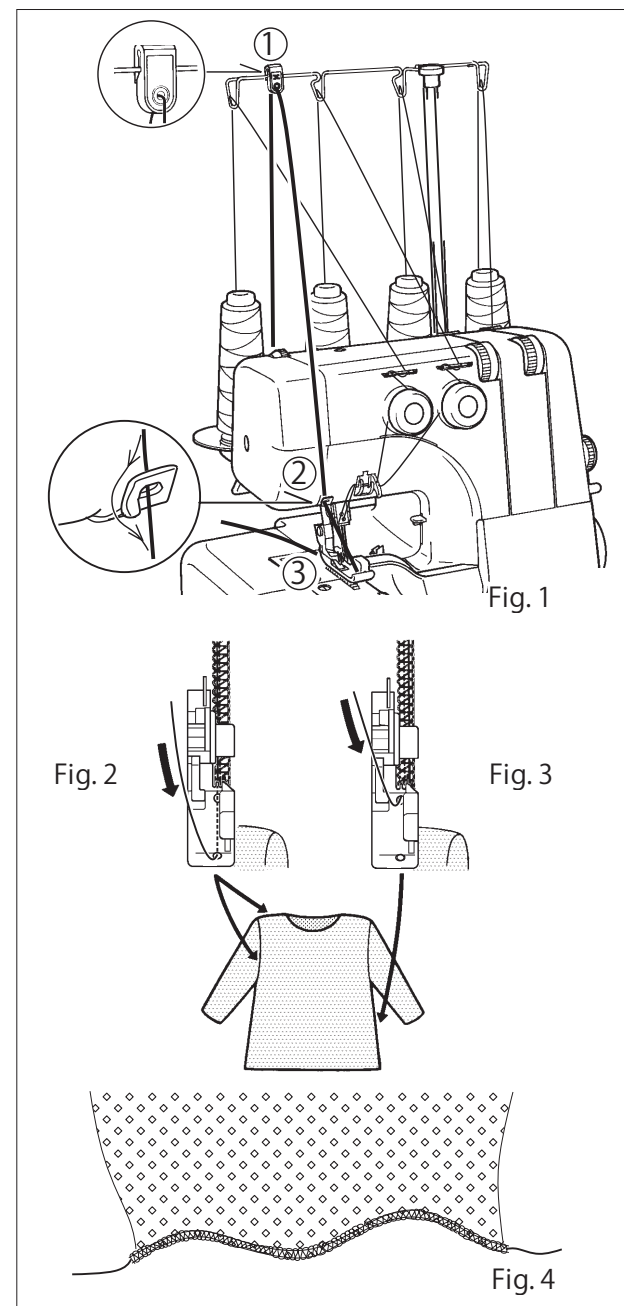



## ОБМЕТУВАННЯ З ПРОКЛАДАННЯМ ШНУРА

Обметування з вкладним шнуром використовується для зміцнення плечових, бічних швів або рукавів або при сточуванні деталей трикотажу. В якості декоративної обробки замість шнура можна використовувати трикотажну нитку контрастних кольорів. Притискна лапка Вашої машини має спеціальну конструкцію для подачі шнура або нитки з лівого або правого боку від центру строчки.

Порядок роботи:

1. Тамбурну нитку, каркасну нитку, вовняну або трикотажну нитку або еластичну нитку) позаду підставки з тримачами катушок. Проведіть вкладний шнур через направник для шнура (1) і (2), а потім через направник нитки лівої голки (3) (див. мал. 1).
2. Проведіть шнур через ближній або дальній отвір у лапці (залежно від операції, див. мал. 2 і 3) і заведіть його назад під лапку.
3. Підкладіть під лапку тканину, що підлягає обробці. Починайте повільно шити, перевіряючи правильність подачі шнура, потім збільште швидкість шиття.
4. Place the material to be sewn as normal. Start at slow speed observing if cord is feeding correctly and increase speed as needed.

ДЛЯ ПРИШИВАННЯ ПЛЕЧОВИХ ДЕТАЛЕЙ АБО РУКАВІВ пропустіть шнур через ближній отвір, переконавшись, що він проходить між лівою і правою голковим нитками (мал. 2).

ДЛЯ ПРИШИВАННЯ БІЧНИХ ШВІВ пропустіть шнур через дальній отвір, переконавшись, що шнур проходить праворуч від правої голкової нитки (мал. 3).

У ЯКОСТІ ДЕКОРАТИВНОГО ОЗДОБЛЕННЯ Ви можете пропустити нитку контрастного кольору через ближній чи дальній отвір або через обидва отвори.

ДЛЯ ВИКОНАННЯ ХВИЛЯСТОЇ ОБРОБКИ З ВКЛАДНИМ ШНУРОМ (мал. 4) пропустіть шнур через дальній отвір і виберіть режим РОЛЕВОГО ШВА (див. стор. 39 - 40). Ця операція використовується для обметування низу спідниць тощо.

## БАУДЫ ТӨСЕП ТОРЛАУ

Иық, бүйір тігістерді, трикотажды өңдеген кезде, ойық тігістерді нығайту үшін пайдаланылады. Өңдеу ретінде баудық орнына қарама-қарсы түсті иіріліген жіпті пайдалануға болады. Машина тігістің оң және сол жағынан бауды төсеуге арналған екі тесігі бар арнайы таяқпен жабдықталған.

Жұмыс тәртібі:

1. Баудың 1 және 2 өткізгіштері арқылы және сол жақ инелердің жіпті бағыттаушылары арқылы бауды өткізіңіз.
2. Бауды арнайы таяқтың бір тесігіне өткізіңіз (сур. 3) және оны артқы таяққа кіргізіңіз.
3. Табанның астына өңделетін матаны қойыңыз. Тігуді баудың күйін тексере отырып, баяу бастаңыз, кейін тігу жылдамдығын арттырыңыз.
4. Өдетте тігу материалын салыңыз. Қуат сымының дұрыс қосылуын қадағалай отырып, баяу жылдамдықпен жұмыс істеуді бастаңыз және қажет болған жағдайда жылдамдықты арттырыңыз.

ИЫҚ ТІГІСТЕРІН НЕМЕСЕ ОЙЫҚ ТІГІСТЕРДІ ҚАЙЫП ТІГУ ҮШІН баудық алдыңғы тесікке өткізіңіз, оның оң және сол жақ ине жіптерінің арасынан өтетініне көз (сур. 2).

БҮЙІР ТІГІСТЕРДІ ҚАЙЫП ТІГУ ҮШІН бауды артқы тесікке өткізіңіз, баудың оң жақ инелер жібінде төселетініне көз жеткізіңіз (сур. 3).

СӘНДІК ӨҢДЕУ ҮШІН СІЗ бауды немесе қарама-қарсы түсті иірілген жіпті тесіктің кез келгеніне немесе екеуіне де өткізе аласыз.

МАТЕРИАЛДЫ ҚАРМАҚҚА ЖИНАУ ҮШІН қармақты артқы тесікке өткізіңіз және “қайырылған тігіспен” шетін торлаңыз (39 - 40 беттерді қараңыз). Бұл өңдеу белдемшелердің астын және т.б. тігу үшін пайдаланылады.

## DECORATIVE EFFECTS

In addition to normal overlocking which is fully described in this instruction book, your machine can also be used for a number of decorative applications such as decorative topstitching, butted seams, pin-tucking or making lengths of decorative braid. See below.

### **Butted seams – using only two threads or using three threads(flat seam)**

Place two pieces of fabric wrong sides together and overlock along the edge. Unfold and press.

By using different coloured fabrics and thread a pleasing 'patchwork' effect can be achieved.

### **Pin-tucking – using three threads**

Fold fabric along a line to be pin-tucked and overlock sew along the folded edge, making sure not to cut into the folded edge of the fabric. (See page 45 - 46). Pull ends of threads to the underside and press.

NOTE: \* If you use blind hem foot (option, see page 66 - 67), decorative stitch is made easily.

\*\* Reduce the upper looper tension when you use thick thread.

## ОТДЕЛОЧНЫЕ СТРОЧКИ

Кроме обычных обметочных операций, описанных в данной инструкции, Ваша машина может также выполнять ряд декоративных операций, таких как декоративная строчка по верху изделия, швы встык, защипы или изготовление каймы или тесьмы.

### **Швы встык с использованием 2 нитей или 3 нитей (плоский шов)**

Сложите две части материала изнаночными сторонами друг к другу и обметайте по краю. Расправьте полученный шов и проутюжьте.

При использовании тканей и нитей различных цветов можно получить приятный эффект в стиле "пэчворк".

### **Изготовление защипов с использованием 3 нитей**

Сложите ткань вдоль отмеченных линий и проложите оверлочную строчку вдоль заложеного края, не разрезая ткань в месте складки (см. стр. 45 - 46). Вытяните концы нитей на изнанку и проутюжьте.

ПРИМЕЧАНИЕ: \* Декоративные швы делать проще, используя лапку для потайной строчки.

\*\* Уменьшите натяжение нити верхнего петлителя при использовании толстой нити.

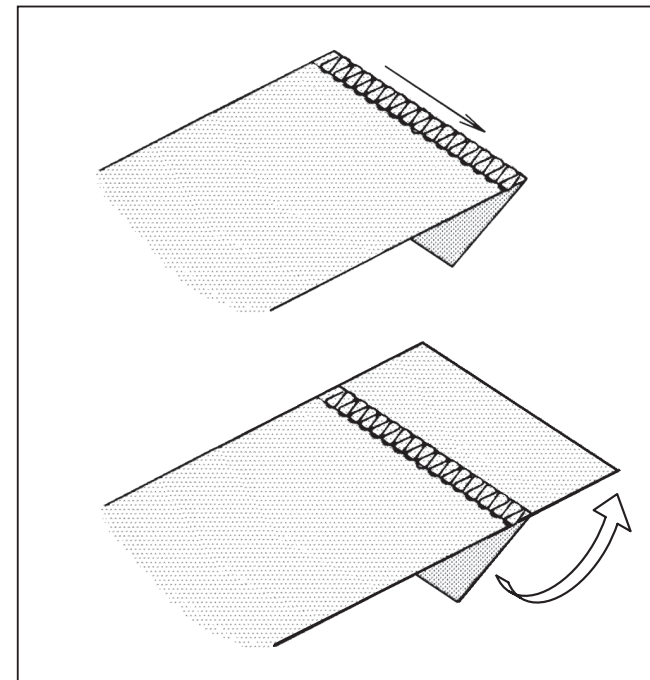

## ОЗДОБЛЮВАЛЬНІ СТРОЧКИ

Крім звичайних обметувальних операцій, описаних в цій інструкції, Ваша машина може також виконувати ряд декоративних операцій, таких як декоративна строчка по верху виробу, шви встик, защипи або виготовлення облямівки або тасьми.

### **Шви встик з використанням 2 ниток або 3 ниток (плоский шов)**

Складіть дві частини матеріалу виворітними сторонами одна до одної і обметайте вздовж краю. Розправте отриманий шов і заправуйте. При використанні тканин і ниток різних кольорів можна отримати приємний ефект в стилі “печворк”.

### **Виготовлення защипів з використанням 3 ниток**

Складіть тканину вздовж намічених ліній і прокладіть оверлочну строчку вздовж складеного краю, не розрізаючи тканину в місці складки (див. стор. 45 - 46). Витягніть кінці ниток на виворіт і заправуйте.

ПРИМІТКА : \* Декоративні шви робити простіше, використовуючи лапку для потайної строчки.  
\*\* Зменште натяг нитки верхнього петельника при використанні товстої нитки.

## СӘНДІК ТІГІСТЕР

Қарапайым торлаудан басқа Сіздің машинаңыз жиекті сәндік өңдеу, материалдарды түйістіріп қосу, кайманы немесе тесьманы пайдалану сияқты, бір қатар сәндік тігістерді орындай алады.

### **Матаны 2 жіпті немесе 3 жіпті (жайпақ тігiсі )пайдаланумен қысып қосу.**

Материалдың екі тілігін бетін үстіге қаратып қойыңыз және шетін торлаңыз. Түзулеңіз және үтіктеңіз. Түрлі түсті маталарды пайдаланған кезде, “пзчворк” сәндік өңдеу алынады.

### **Қысқыштарды дайындау (3 жіпті пайдалана отырып)**

Маталарды сызықтар бойынша қойыңыз және түйреуіштермен түйреңіз. Матаны қимауға тырысып, оверлокты тігісті шеті бойынша салыңыз. Жіптердің ұштарын теріс жағына тартыңыз және үтіктеңіз.

ЕСКЕРТУ : \* Жасырын тігіске арналған табанды пайдалана отырып, сәндік тігістерді жасау ыңғайлы.  
\*\* Қалың жіпті пайдаланған кезде, үстіңгі ілмек жібінің тартылуын кішірейтіңіз.

## DIFFERENTIAL FEED APPLICATIONS

Please refer to pages 47 - 48 DIFFERENTIAL FEED.

Differential feed is designed to minimize puckering and wavering.

It is also very effective for gathering.

### 1. Puckering

Puckering tends to occur on woven or sheer fabrics.

To obtain pucker-free seams, set the differential feed control lever at less than 1.

### 2. Wavering

Wavering tends to occur on knitted or stretchable fabrics.

To obtain waver-free seams, set the differential feed control lever at more than 1.

### 3. Gathering

Differential feed makes gathering easier on lightweight fabric. Use it on waistlines, sleeve heads, sleeve bottoms and ruffles, etc.

Set the differential feed control lever between 1.5 and 2 to obtain the best gathering effect for your use.

## IMPORTANT

The exact adjustment depends on the thickness and elasticity of fabric. Even the stitch length can influence the setting. The longer the stitches, the more the fabric is contracted.

Always do a test run with a piece of actual fabrics you use and find the best settings.

Illustration \*I : Pucker or waver-free seams

\*II : Puckering

\*III : Wavering

\*IV : Gathering

## ПРИМЕНЕНИЕ ДИФФЕРЕНЦИАЛЬНОГО ТРАНСПОРТЕРА

См. стр. 47 - 48 ДИФФЕРЕНЦИАЛЬНЫЙ ТРАНСПОРТЕР. Дифференциальный транспортер предназначен для предотвращения стягивания и волнистости обрабатываемого края. Его также можно использовать для создания сборок.

### 1. СТЯГИВАНИЕ

Стягивание строчки обычно образуется на плетеных и легких тканях. Во избежание этого установите регулятор дифференциального транспортера на значение меньше "1".

### 2. ВОЛНИСТОСТЬ

Волнистость обычно образуется на трикотажных и эластичных материалах. Во избежание этого установите регулятор дифференциального транспортера на значение больше "1".

### 3. СБОРКИ

С помощью дифференциальной подачи можно с легкостью сделать сборки на легких тканях. Эта операция используется для обработки линии талии, подокатников, манжет и оборок.

Установите регулятор дифференциального транспортера между "1.5" и "2" в зависимости от нужной Вам степени сосбаривания.

## ВАЖНО

На регулировку дифференциального транспортера влияет толщина и эластичность ткани, а также длина стежка (чем длиннее стежок, тем больше стягивание). Всегда проверяйте установленные настройки на образце ткани, с которой Вы собираетесь работать.

Рисунок \*I : ПРАВИЛЬНЫЙ ШОВ (НЕ СТЯНУТЫЙ И НЕ ВОЛНИСТЫЙ)

\*II : СТЯНУТЫЙ ШОВ

\*III : ВОЛНИСТЫЙ ШОВ

\*IV : СБОРКИ

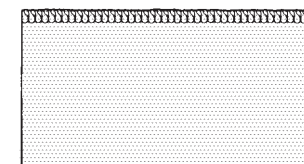

\* I

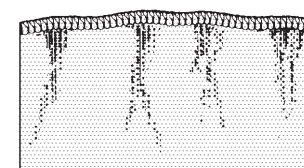

\* II

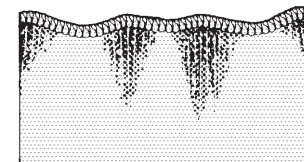

\* III

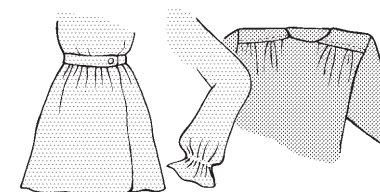

\* IV

## ЗАСТОСУВАННЯ ДИФЕРЕНЦІАЛЬНОГО ТРАНСПОРТЕРА

Див. стор. 47 - 48 ДИФЕРЕНЦІАЛЬНИЙ ТРАНСПОРТЕР.

Диференціальний транспортер призначений для запобігання стягуванню і хвилястості оброблюваного краю. Його також можна використовувати для створення зборок.

### 1. СТЯГУВАННЯ

Стягування строчки зазвичай утворюється на плетених і легких тканинах. Щоб уникнути цього, встановіть регулятор диференціального транспортера на значення менше "1".

### 2. ХВИЛЯСТІСТЬ

Хвилястість зазвичай утворюється на трикотажних і еластичних матеріалах. Щоб уникнути цього, встановіть регулятор диференціального транспортера на значення більше "1".

### 3. ЗБОРКИ

За допомогою диференціальної подачі можна з легкістю зробити зборки на легких тканинах. Ця операція використовується для оброблення лінії талії, рукавів, манжет і оборок.

Встановіть регулятор диференціального транспортера між "1.5" і "2" в залежності від потрібного Вам ступеня призборювання.

### ВАЖЛИВО

На регулювання диференціального транспортера впливає товщина та еластичність тканини, а також довжина стібка (чим довший стібко, тим більше стягування).

Завжди перевіряйте встановлені налаштування на зразку тканини, з якої Ви збираєтеся працювати.

Малюнок \*I : ПРАВИЛЬНИЙ ШОВ (НЕ СТЯГНУТИЙ І НЕ ХВИЛЯСТИЙ)

\*II : СТЯГНУТИЙ ШОВ

\*III : ХВИЛЯСТИЙ ШОВ

\*IV : ЗБОРКИ

## ДИФФЕРЕНЦІАЛДЫ ҚОЛДАНУ

Мәтіннің 47 - 48 беттеріне жүгініңіз.

Дифференциал толқындық пен жиналудың алдын алу үшін тағайындалған.

### 1. ЖИНАУ

Әдетте жеңіл маталарда пайда болады. Оның алдын алу үшін, дифференциалдың реттегішін "1" азға қойыңыз.

### 2. ТОЛҚЫНДЫҚ

Әдетте трикотажы және жеңіл тартылатын материалдарда пайда болады. Оның алдын алу үшін, дифференциалдың реттегішін "1" көпке қойыңыз.

### 3. ҚҰРАСТЫРУЛАР

Дифференциалдың көмегімен оларды жіңіл маталарда жасауға болады. Бел сызығын, ойықтарды өңдеу, бүрмелерді жасау үшін пайдаланылады.

Дифференциалдың реттегішін "1.5" және "2" арасында, Сізге қажет жиналу дәрежесіне байланысты.

### БҰЛ МАҢЫЗДЫ

Дифференциалды реттеуге матаның қалыңдығы мен иілімділігі, сондай-ақ қаяудың ұзындығы әсер етеді (қаяудың ұзындығы үлкен болған сайын, отыруы соншалықты үлкен болады).

Орнатылған реттеуді әрқашан үлгіде тексеріңіз.

Иллюстрация \*I : ҚИЫЛМАҒАН ЖӘНЕ СОЗЫЛМАҒАН ЖИЕК

\*II : ЖИНАЛУЫ

\*III : ТОЛҚЫНДЫҚ

\*IV : ҚҰРАСТЫРУЛАР

### 3. CARING FOR YOUR MACHINE

#### REPLACING MOVING CUTTER

Replace a moving cutter if it becomes blunt as follows. A spare cutter will be found in your accessories.

NOTE : You should not need to replace fixed cutter, which is made of a special hard alloy material.

FIRST REMOVE THE POWER PLUG FROM THE SUPPLY SOCKET- OUTLET.

1. Loosen screw and take out moving cutter.
2. Close the working table. Lower cutter driving arm to its lowest position by turning the hand wheel towards you by hand. In this position, set replacement cutter in position and secure it with screw, ENSURING THAT THE EDGE OF THE MOVING CUTTER IS APPROXIMATELY 0.5 MM BELOW THE SURFACE OF THE FIXED CUTTER.

#### DISENGAGING MOVING CUTTER

If you want to sew without cutting, open the working table and disengage the moving cutter by pushing the cutter release knob to the left and turning it towards you as illustrated.

Ensure that fabric edge is not wider than overedge width selected or upper looper and needle can be damaged.

Illustration \*I : Screw  
\*II : Moving cutter  
\*III : Cutter release knob

### 3. УХОД ЗА МАШИНОЙ

#### ЗАМЕНА ПОДВИЖНОГО НОЖА

При затуплении ножа его необходимо заменить. Запасной нож имеется в комплекте принадлежностей.

ПРИМЕЧАНИЕ : Вам не потребуется заменять неподвижный нож, т.к. он сделан из твердосплавного материала.

Прежде всего, отключите машину от сети.

1. Ослабьте винт и снимите подвижный нож.
2. Закройте рабочий стол. Опустите рычаг подвижного ножа в нижнее положение поворотом маховика на себя. В этом положении установите новый нож на место и затяните винт.  
Убедитесь, что лезвие подвижного ножа примерно на 0,5 мм ниже поверхности неподвижного ножа.

#### ОТКЛЮЧЕНИЕ ПОДВИЖНОГО НОЖА

Если Вы хотите шить без обрезания края, откройте рабочий стол и отключите подвижный нож, переместив влево и прокрутив на себя ручку отключения ножа (см. рис.).

Убедитесь, что край материала не превышает ширину обметки, иначе верхний петлитель и игла могут быть повреждены.

Рисунок \*I : ВИНТ  
\*II : ПОДВИЖНЫЙ НОЖ  
\*III : РУЧКА ОТКЛЮЧЕНИЯ НОЖА

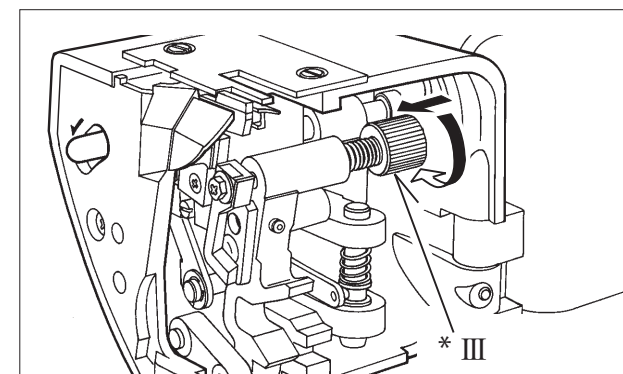
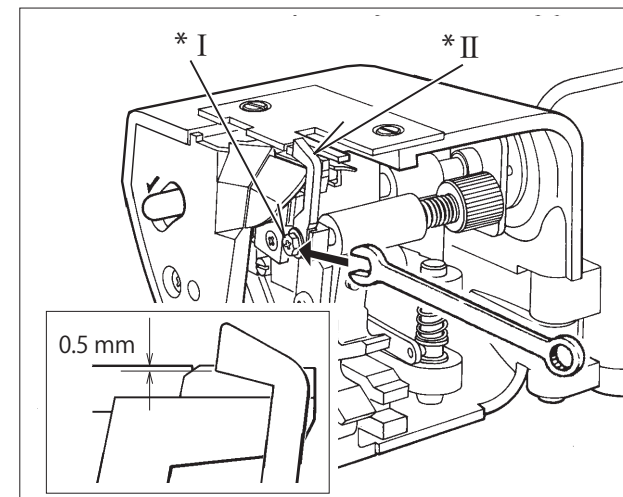



### 3. ДОГЛЯД ЗА МАШИНОЮ

#### ЗАМІНА РУХОМОГО НОЖА

У разі затуплення ножа його необхідно замінити. Запасний ніж є в комплекті приладдя.

**ПРИМІТКА:** Вам не потрібно замінювати нерухомий ніж, тому що він зроблений з твердосплавного матеріалу.

Прежде всего, отключите машину от сети.

1. Послабте гвинт і зніміть рухомий ніж.
2. Закрийте робочий стіл. Опустіть важіль рухомого ножа в нижнє положення поворотом махового колеса на себе. У цьому положенні встановіть новий ніж на місце і затягніть гвинт.  
Переконайтеся, що лезо рухомого ножа приблизно на 0,5 мм нижче поверхні нерухомого ножа.

#### ВІДКЛЮЧЕННЯ РУХОМОГО НОЖА

Якщо Ви хочете шити без обрізання краю, відкрийте робочий стіл і відключіть рухомий ніж, перемістивши вліво і прокрутивши на себе ручку відключення ножа (див. мал.).

Переконайтеся, що край матеріалу не перевищує ширину обметування, інакше верхній петельник і голка можуть пошкодитись.

Малюнок \*I : ГВИНТ  
\*II : РУХОМИЙ НІЖ  
\*III : РУЧКА ВІДКЛЮЧЕННЯ НОЖА

### 3. СІЗДІҢ МАШИНАҢЫЗДЫ КҮТҮ

#### ЖЫЛЖЫМАЛЫ ПЫШАҚТАРДЫ АУЫСТЫРУ

Пышақ өтпеген жағдайда, оны ауыстыру қажет. Қосалқы пышақ жинақтамада бар.

**ЕСКЕРТУ:** Сізге жылжымайтын пышақты ауыстырудың қажеті жоқ, себебі ол қатты қорытпа материалдан жасалған.

Ең алдымен машинаны желіден өшіріңіз.

1. Бұранданы босатыңыз және жылжымалы пышақты шешіңіз.
2. Жұмыс үстелін жабыңыз. Маховикті өзіңізге бұрып, пышақтың тұтқасын астыңғы күйге түсіріңіз. Осы күйде жаңа пышақты орнатыңыз және бұранданы тартыңыз.  
Жылжымалы пышақ жүзінің жылжымайтын пышақтан шамамен 0.5 мм төмен екеніне көз жеткізіңіз.

#### ЖЫЛЖЫМАЛЫ ПЫШАҚТЫ ШЕШУ

Егер Сіз шетін қимай тіккіңіз келсе, жұмыс үстелін ашыңыз және пышақты босататын тұтқаны өзіңізге және сол жаққа бұра отырып, жылжымалы пышақты шешіңіз (сур.қара).

Шығып тұрған материал қиығының торлау енінен аспайтындығына көз жеткізіңіз, кері жағдайда үстіңгі ілмек пен ине бүлінуі мүмкін.

Иллюстрация \*I : БҰРАНДА  
\*II : ЖЫЛЖЫМАЛЫ ПЫШАҚ  
\*III : КЕСКІШТІҢ ТҮСІРУ ТҰТҚАСЫ

## CLEANING AND OILING

To keep the machine running smoothly, keep it clean and lubricated at all times.

FIRST DISCONNECT MACHINE FROM POWER SUPPLY BY REMOVING PLUG FROM SOCKET-OUTLET.

1. Open the front cover and working table. Using the brush provided, remove dust and lint that have accumulated.
2. Apply a few drops of oil to the points indicated by arrows. ALWAYS USE A GOOD QUALITY SEWING MACHINE OIL.

Illustration \*I : Screw  
\*II : Top cover  
\*III : Brushing  
\*IV : Oil

## ЧИСТКА И СМАЗКА

Для плавного хода машины ее необходимо регулярно чистить и смазывать.

Прежде всего, отключите машину от сети.

1. Откройте переднюю крышку и рабочий стол. С помощью идущей в комплекте щетки удалите из механизма накопившуюся грязь и ворс.
2. Нанесите несколько капель масла в места, указанные на рисунке стрелками. Всегда используйте только высококачественное машинное масло.

Рисунок \*I : ВИНТ  
\*II : ВЕРХНЯЯ КРЫШКА  
\*III : ЩЕТОЧКА  
\*IV : МАСЛО

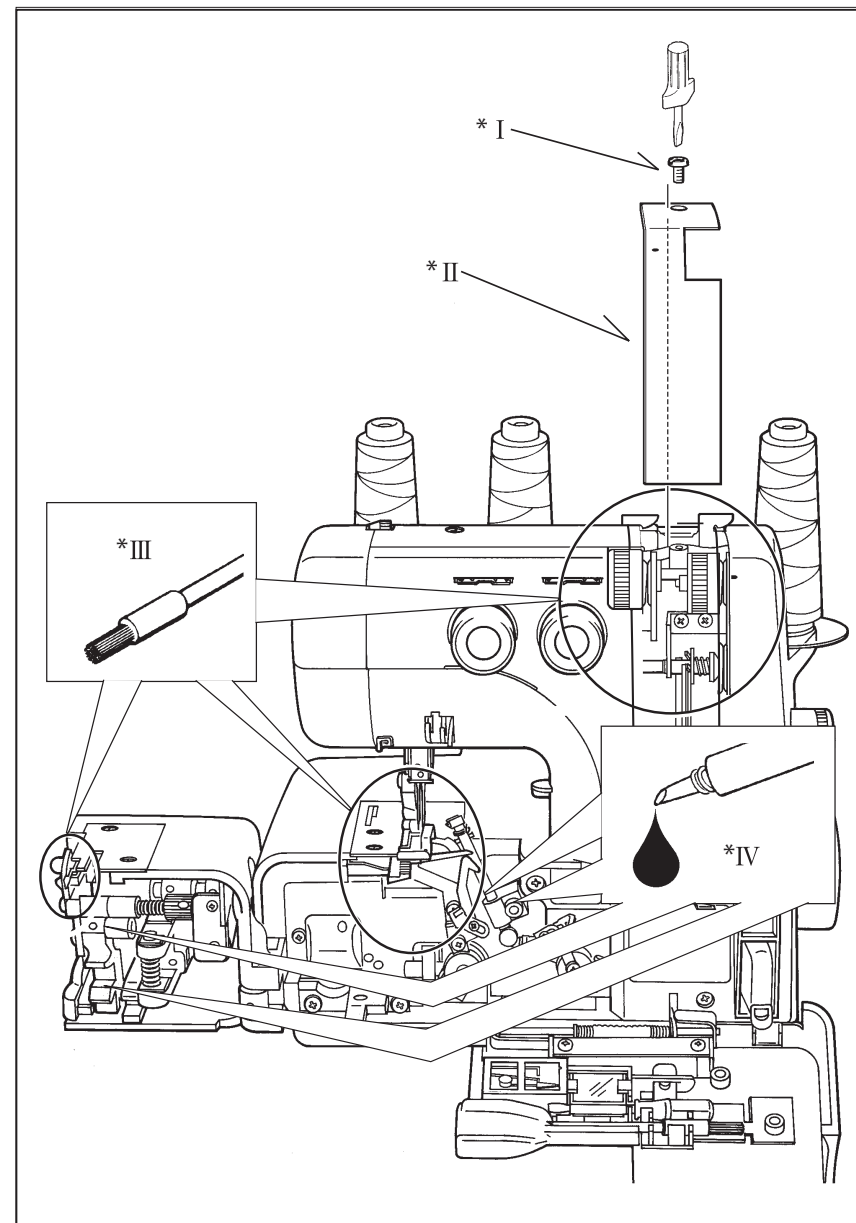

## ЧИЩЕННЯ І ЗМАЩЕННЯ

Для плавного ходу машини її необхідно регулярно чистити і змащувати.

Перш за все, від'єднайте машину від мережі.

1. Відкрийте передню кришку і робочий стіл. За допомогою щітки, що йде у комплекті, видаліть з механізму бруд і ворс, що накопичились.
2. Нанесіть кілька крапель мастила в місця, позначені на рисунку стрілками. Завжди використовуйте тільки високоякісне машинне мастило.

Малюнок \*I : ГВИНТ  
\*II : ВЕРХНЯ КРИШКА  
\*III : ЩІТОЧКА  
\*IV : МАСТИЛО

## ТАЗАЛАУ ЖӘНЕ МАЙЛАУ

Машинаның байсалды жүрісі үшін, оны үнемі тазалау және майлау қажет.

Перш за все, від'єднайте машину від мережі.

1. Алдыңғы қақпақ пен жұмыс үстелін ашыңыз. Механизмнен кір мен қиқымдарды қылшақпен жойыңыз (жинақтамада бар).
2. Суретте көрсетілген жерлерге майдан бірнеше тамшысын тамызыңыз. Завжди використовуйте тільки високоякісне машинне мастило.

Иллюстрация \*I : БҰРАНДА  
\*II : ЖОҒАРҒЫ ҚАҚПАҚ  
\*III : ҚЫЛШАҚ  
\*IV : МАЙ

## 4. CHECKING PERFORMANCE PROBLEMS

PROBLEM	PROBABLE CAUSE	CORRECTION
Irregular Stitches	Incorrect Thread Tension(s). Incorrect size Needle.  Improper Threading. Pulling Fabric. Loose Presser Foot.	Reset Thread Tension(s). Choose correct size Needle for Thread and Fabric. Re-thread Machine Do not pull Fabric; guide it gently. Reset Presser Foot.
Breaking Needle	Pulling fabric. Incorrect size Needle.  Incorrect setting of Needle. Loose Presser Foot.	Do not pull Fabric; guide it gently. Choose correct size Needle for Thread and Fabric. Reset Needle. Reset Presser Foot.
Puckering	Incorrect Thread Tension(s). Bent or blunt Needle. Differential feed is set incorrectly.	Reset Thread Tension(s). Insert new Needle. Puckering Set it at less than 1.
Wavering	Differential feed is set incorrectly.	Set it at 1 or at more than 1. for knitted fabrics.
Skipping Stitches	Improper Threading. Incorrect size Needle.  Bent or blunt Needle. Incorrect setting of Needle.	Re-thread Machine. Choose correct size Needle for Thread and Fabric. Insert new Needle. Reset Needle.
Breaking Threads	Improper Threading. Bent needle. Thread tension(s) too tight. Incorrect setting of Needle. Thread Spool tangled. Thread Guide Pole not extended.	Re-thread Machine. Insert new Needle. Reset Thread tension(s). Reset Needle. Reset Spool properly.

## 4. УСТРАНЕНИЕ НЕПОЛАДОК

НЕПОЛАДКА	ПРИЧИНА	СПОСОБ УСТРАНЕНИЯ
Неровная строчка	Неправильное натяжение нити (нитей). Неверный размер иглы.  Неверная заправка машины. Ткань тянут во время шитья.  Не закреплена лапка.	Отрегулируйте натяжение нити (нитей). Подберите правильный размер иглы в соответствии с нитью и тканью. Повторно заправьте машину. Не тяните ткань, а плавно направляйте ее. Заново установите лапку.
Поломка иглы	Ткань тянут во время шитья.  Неверный размер иглы.  Неправильно установлена игла. Не закреплена лапка.	Не тяните ткань, а плавно направляйте ее. Подберите правильный размер иглы в соответствии с нитью и тканью. Заново установить иглу. Заново установите лапку.
Стягивание	Неправильное натяжение нити (нитей). Гнутая или тупая игла Неверно выбранный режим работы дифференциального транспортера.	Отрегулируйте натяжение нити (нитей). Замените иглу. Установите дифференциальный транспортер на значение ниже 1.
Волнистость	Неверно выбранный режим работы дифференциального транспортера.	Установите дифференциальный транспортер на значение 1 или выше для вязаных тканей.
Пропуск стежков	Неверная заправка машины. Неверный размер иглы.  Гнутая или тупая игла. Неверно установлена игла.	Повторно заправьте машину. Подберите правильный размер иглы в соответствии с нитью и тканью. Замените иглу. Заново установите иглу.
Обрыв нитей	Неверная заправка машины. Гнутая игла. Слишком большое натяжение нити (нитей). Неверная установка иглы. Запутывание нити в катушке. Не до конца выдвинута штанга с нитенаправителями.	Повторно заправьте машину. Установите новую иглу. Отрегулируйте натяжение нити (нитей). Заново установите иглу. Правильно установите катушку. Полностью выдвинете штангу с нитенаправителями.

#### 4. УСУНЕННЯ НЕСПРАВНОСТЕЙ

НЕСПРАВНІСТЬ	ПРИЧИНА	СПОСІБ УСУНЕННЯ
Нерівна строчка	Неправильний натяг нитки (ниток). Невірний розмір голки.  Невірне заправлення машини. Тканину тягнуть під час шиття.  Не закріплена лапка.	Відрегулюйте натяг нитки (ниток). Підберіть правильний розмір голки відповідно до нитки і тканини. Повторно заправте машину. Не тягніть тканину, а плавно направляйте її. Заново встановіть лапку.
Поломка голки	Тканину тягнуть під час шиття.  Невірний розмір голки.  Неправильно встановлена голка. Не закріплена лапка.	Не тягніть тканину, а плавно направляйте її. Підберіть правильний розмір голки відповідно до нитки і тканини. Заново встановіть голку. Заново встановіть лапку.
Стягування	Неправильний натяг нитки (ниток). Гнута або тупа голка. Невірний вибраний режим роботи диференціального транспортера.	Відрегулюйте натяг нитки (ниток). Замініть голку. Встановіть диференціальний транспортер на значення нижче 1.
Хвилястість	Невірний вибраний режим роботи диференціального транспортера.	Встановіть диференціальний транспортер на значення 1 або більше для в'язаних тканин.
Пропуск стібків	Невірне заправлення машини. Невірний розмір голки.  Гнута або тупа голка. Невірне встановлена голка.	Повторно заправте машину. Підберіть правильний розмір голки відповідно до нитки і тканини. Замініть голку. Встановіть голку заново.
Обрив ниток	Невірне заправлення машини. Вигнута голка. Занадто сильний натяг нитки (ниток). Невірне встановлення голки. Заплутування нитки в катушці. Не до кінця висунута штанга з нитконаправниками.	Повторно заправте машину. Встановіть нову голку. Відрегулюйте натяг нитки (ниток). Встановіть голку заново. Правильно встановіть катушку. Повністю висуньте штангу з нитконаправниками.

#### 4. АҚАУЛАРДЫ ЖОЮ

АҚАУ	СЕБЕБИ	ЖОЮ ӘДІСІ
Түзу емес сызық	Жіптің дұрыс тартылмауы Инелердұрыс емес  Дұрыс толтырылмау Матаның жылжуы  Табан орнатылмаған	Тартуды өзгерту Инелерді маталар мен жіптерге сай таңдау Машинаны қайта жүктеу Матаны тартпау, керісінше баяу бағыттау Табанды қайта орнату
Инелердің сынуы	Матаның жылжуы  Инелер дұрыс емес  Ине дұрыс орнатылмаған Табан дұрыс орнатылмаған	Матаны тартпау, керісінше бағыттау Мата мен жіптерге сай инені таңдау Инені қайта орнату Табанды қайта орнату
Жиналу	Жіптердің дұрыс тартылмауы Немесе ине өткір емес Дифференциал жұмысының режимі дұрыс таңдалмаған	Жіптердің тартулуын өзгерту Инені ауыстыру “1” азын орнату
Толқындық	Дифференциал дұрыс реттелмеген	1" немесе одан көпке орнату
Қаюлрды жіберу	Дұрыс толтырылмау Инелер дұрыс емес  Майысқан немесе өткір емес ине Ине дұрыс орнатылмаған	Машинаны қайта жүктеу Мата мен жіптерге сай инелерді таңдау Инені ауыстыру Инені қайта орнату
Жіптердің үзілуі	Дұрыс толтырылмау Ине майысқан Жіп (тер) өте қатты тартылған Ине дұрыс орнатылмаған Катушкада жіптер шатасқан Жіп бағыттаушының осі аяғына дейін шығарылмаған	Машинаны қайта жүктеу Жаңа инені орнату Жіптің тартылуын реттеу Инені қайта орнату Катушканы дұрыс орнату Жіп бағыттаушының осін толығымен шығару

## 5. OPTIONAL ACCESSORIES

### BLIND HEM FOOT

Blind hem feet are obtainable as an optional extra and are available in two sizes. 0.5 for fine-medium fabrics and 1.0 for medium/ heavy fabrics.

Fit the appropriate foot.  
Set the stitch length 4 - 5.

Now proceed as follows :

1. Turn up the hem to the required depth and press. Fold the hem back against the §right§ side of the garment, creating a §soft§ fold on the §wrong§ side of the fabric – see Fig. 1.
2. Place fabric under the presser foot with the §wrong§ side up. Feed the folded edge through the guide in the front of the foot and lower the presser foot lever. Try a stitch (or several stitches) on a spare piece of the actual fabric, and adjust the guide so that the needle just catches the fold. Adjust the guide by means of the small screw on the top of the foot – see Fig. 2.
3. When correctly set, sew the hem. The outside edge will be cut away by the machine – see also Fig. 2. After completion, open out and press again. The stitches should be almost invisible on the §right§ of the fabric – see Fig. 3.

Illustration \*I : Final hem length  
\*II : Screw  
\*III : Guide

## 5. ДОПОЛНИТЕЛЬНЫЕ ПРИСПОСОБЛЕНИЯ ЛАПКА ДЛЯ ПОТАЙНОЙ СТРОЧКИ

Лапка для потайной строчки является дополнительным оборудованием и представлена в двух размерах: 0,5 для легких и средних тканей и 1,0 для средних и тяжелых тканей.

Подберите нужный размер лапки.  
Установите длину стежка 4.5.

1. Подогните материал на требуемую величину подгибки и проутюжьте. Отверните подгибку на лицевую сторону ткани, образуя на изнаночной стороне мягкую складку (см. рис. 1).
2. Подложите материал под лапку изнаночной стороной вверх. Заправьте подогнутый край в направляющую линейку в передней части лапки и опустите рычаг подъема прижимной лапки. Сделайте пробную строчку на образце ткани и настройте направляющую линейку так, чтобы игла только слегка захватывала складку. Отрегулируйте направляющую линейку с помощью маленького винта на верхней части лапки (см. рис. 2).
3. После правильной настройки прошейте шов. Внешний край ткани будет автоматически обрезан ножом (см. рис. 2). После завершения шва расправьте и проутюжьте складку. На лицевой стороне ткани шов будет практически не заметен (см. рис. 3).

Рисунок \*I : ВЕЛИЧИНА ПОДГИБА  
\*II : ВИНТ  
\*III : НАПРАВЛЯЮЩАЯ ЛИНЕЙКА

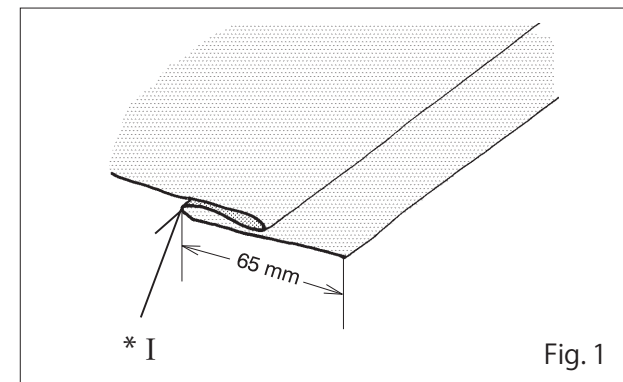

Fig. 1

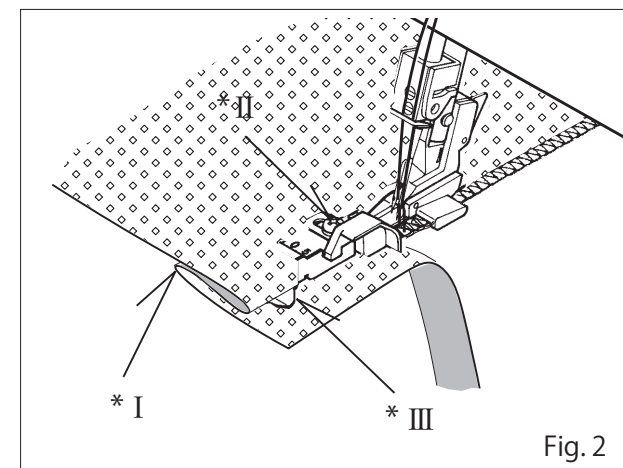

Fig. 2

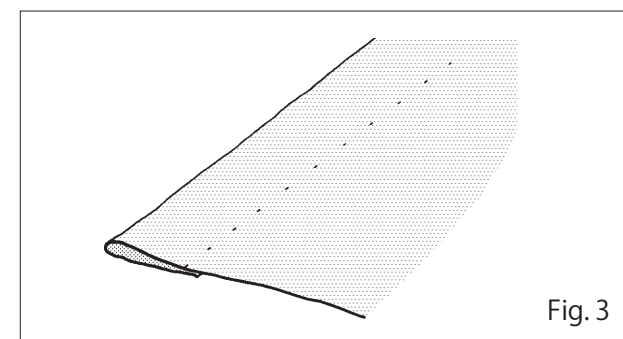

Fig. 3



## 5. ДОДАТКОВІ АКЕСУАРИ

### ЛАПКА ДЛЯ ПОТАЙНОЇ СТРОЧКИ

Лапка для потайної строчки є додатковим обладнанням і наявна у двох розмірах: 0,5 для легких і середніх тканин і 1,0 для середніх і важких тканин.

Підберіть потрібний розмір лапки.  
Встановіть довжину стібка 4.5.

1. Підігніть матеріал на необхідну глибину і заправте. Відверніть підгин на лицьовий бік тканини, утворюючи на зворотному боці м'яку складку (див. мал. 1).
2. Підкладіть матеріал під лапку зворотною стороною вгору. Заправте підігнутий край у напрямну лінійку в передній частині лапки і опустіть важіль підйому притискної лапки. Зробіть пробну строчку на зразку тканини і встановіть напрямну лінійку так, щоб голка тільки злегка захоплювала складку. Відрегулюйте лінійку за допомогою маленького гвинта на верхній частині лапки (див. мал. 2).
3. Після правильного налаштування прошийте шов. Зовнішній край тканини буде автоматично обрізаний ножом (див. мал. 2). Після завершення шва розправте і заправте складку. На лицьовому боці тканини шов буде практично не помітний (див. мал. 3).

Малюнок \*I : ВЕЛИЧИНА ПІДГИНУ  
\*II : ГВИНТ  
\*III : НАПРЯМНА ЛІНІЙКА

## 5. ҚОСЫМША ЖАБДЫҚТАР

### ЖАСЫРЫН ТІГІСКЕ АРНАЛҒАН ТАБАН

Жасырын тігіске арналған табандар қосымша жабдық болып табылады және екі өлшемде болады: 0.5 жеңіл маталар үшін және 1.0 орташа және ауыр материалдар үшін.

Табанның қажет өлшемін таңдаңыз.  
Қаюдың ұзындығын орнатыңыз 4.5.

1. Материалды бүгудің қажет мөлшеріне келтіріп тігіңіз және үтіктеңіз. Бүгілген жерді сырт жағында жұмсақ қатпарды түзе отырып, матаның сыртқы жағына шығарыңыз (1 сур. қара).
2. Материалды теріс жағын үстіне қаратып табанның астына қойыңыз. Табанның алдындағы бағытатушыға бүктелген шетін салыңыз, табанды түсіріңіз. Еңалдымен үлгіге жасап көріңіз және бағыттаушыны ине бүрмені аздап алатындай етіп күйге келтіріңіз. Бағыттаушыны реттеу кішкентай табанның үстіңгі бөлігінде бұрағышпен жүзеге асырылады (сур. 2).
3. Бүгілген жерді тігіңіз. Артық мата пышақпен кесілетін болады. Түзулеңіз және үтіктеңіз. Матаның сыртқа бетіндегі тігіс көрінетін болады (сур. 3).

Иллюстрация \*I : ИЛІМНІҢ ШАМАСЫ  
\*II : БҰРАНДА  
\*III : БАҒЫТТАУШЫ

## ELASTICATOR

An elastic foot is available as an optional extra. This foot will guide your elastic and at the same time apply pressure to the elastic with our specially designed tension controlled roller, allowing you to control the elasticity while sewing.

1. Replace regular foot with elasticator.
2. Set stitch length at about 4.
3. Slightly raise the roller portion of the foot and insert elastic tape between the roller and the lower support bar as illustrated, until the edge of elastic reaches the feed dog teeth.
4. Sew the elastic for about one inch (3 cm) or more to confirm if the tape is properly sewn.
5. Insert the fabric under the foot and sew together with the elastic.
6. Check the stitches to make sure they are correct and adjust tension (tighter) if necessary.
7. Adjust the tension control of the roller so that the desired finish can be obtained.
  - a. Tighter tension of the roller gives more elasticity of the fabric after it is sewn.
  - b. Weaker tension of the roller gives less elasticity of the fabric.
8. When the right side of elastic is not even with right side of fabric, remove the stitch finger (A) or change it to stitch finger (B). Decrease the number of overedge cutting width dial.  
Three threads overlock with right needle or left needle is recommendable in accordance with the size of elastic.

Illustration \*I: Tension control of roller

## ЛАПКА ДЛЯ ПРИТАЧИВАНИЯ РЕЗИНКИ

Еще одним дополнительным аксессуаром является лапка для притачивания резинки. Эта лапка одновременно направляет и растягивает резинку, так как конструкция лапки имеет специальный ролик с контролем прижима, позволяющий контролировать растяжение резинки в процессе шитья.

1. Замените обычную лапку на лапку для притачивания резинки.
2. Установите длину стежка на отметку "4".
3. Слегка приподнимите ролик на лапке, вставьте резинку между роликом и нижней планкой, как показано на рисунке, пока конец резинки не достигнет зубцов транспортера.
4. Прошейте резинку приблизительно на 3 см или больше, для того чтобы убедиться, что резинка прошивается правильно.
5. Подложите под лапку ткань и прошейте вместе с резинкой.
6. Проверьте качество стежков. В случае необходимости измените (усильте) прижим ролика.
7. Отрегулируйте прижим ролика, чтобы получить желаемый результат.
  - а) При усилении прижима ролика материал после шитья будет более эластичным.
  - б) При уменьшении прижима ролика материал будет менее эластичным.
8. Если правый край резинки не выравнивается по правому краю материала, удалите стежковый язычок (A) или замените его на стежковый язычок (B). Уменьшите ширину обметки.  
В соответствии с размером резинки рекомендуется 3-нитевый оверлочный шов с правой или левой иглой.

Рисунок \*I: РЕГУЛЯТОР ПРИЖИМА РОЛИКА

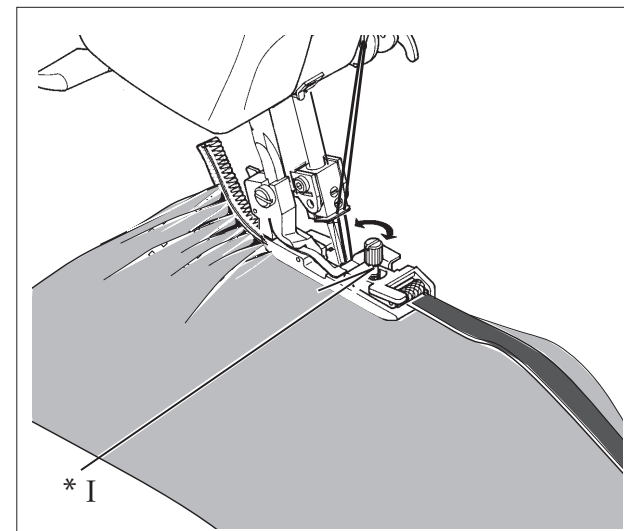
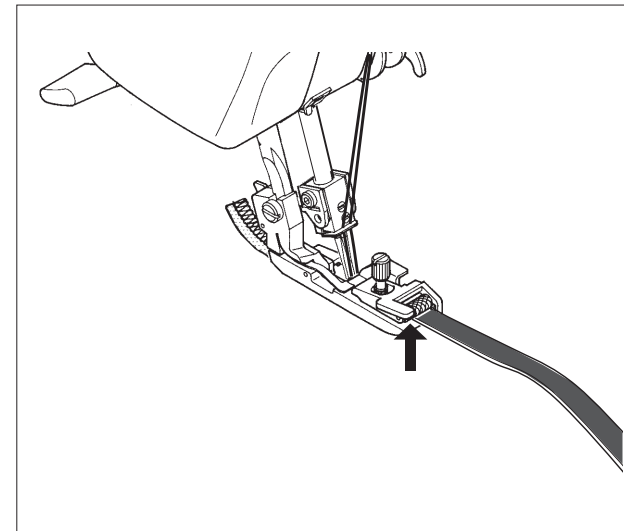

## ЛАПКА ДЛЯ ВШИВАННЯ ЕЛАСТИЧНОЇ СТРІЧКИ

Ще одним додатковим аксесуаром є лапка для вшивання еластичної стрічки. Ця лапка одночасно спрямовує і розтягує еластичну стрічку, оскільки конструкція лапки має спеціальний ролик з регулюванням притиску, що дозволяє контролювати розтягнення стрічки в процесі шиття.

1. Замініть звичайну лапку на лапку для вшивання еластичної стрічки.
2. Встановіть довжину стібка "4".
3. Злегка підніміть ролик на лапці, вставте еластичну стрічку між роликом і нижньою планкою, як показано на рисунку, поки кінець стрічки не дістане зубців транспортера.
4. Прошийте стрічку приблизно на 3 см або більше, для того щоб переконатися, що вона прошивається правильно.
5. Підкладіть під лапку тканину і прошийте разом зі стрічкою.
6. Перевірте якість стібків. У разі необхідності змініть (посильте) притиск ролика.
7. Відрегулюйте притиск ролика, щоб отримати бажаний результат.
  - а) При посиленні притиску ролика матеріал після шиття буде більш еластичним.
  - б) При зменшенні притиску ролика матеріал буде менш еластичним.
8. Якщо правий край еластичної стрічки не вирівнюється по правому краю матеріалу, видаліть стібковий язичок (А) або замініть його на стібковий язичок (В). Зменште ширину обметування.

Відповідно до розміру стрічки рекомендується трьохнитковий оверлочний шов з правою або лівою голкою.

Малюнок \*1: РЕГУЛЯТОР ПРИТИСКУ РОЛИКА

## РЕЗЕЦКЕГЕ АРНАЛґАН ТАБАН

Бұл қосымша табан резецкенең бағыттаушысы ретінде де, ол резецкене тартады және тартуды бақылаудың арнайы орнатылған шығыршығы бар табанның құрылымы ретінде де пайдаланыла алады, Сізге тігу барысында тартылуды бақылауға мүмкіндік береді.

1. Қарапайым табанды резецкеге арналған табанға ауыстырыңыз.
2. Қаюдың ұзындығын "4" орнатыңыз.
3. Табандағы шығыршықты аздап көтеріңіз, шығыршық табанның астына, суретте көрсетілгендей тілергенге дейін қойыңыз.
4. Резецкене 6 см ұзындықта тігіңіз, оның тігілгеніне көз жеткізіңіз.
5. Табанның астына матаны қойыңыз және резецкемен бірге тігіңіз.
6. Қаюларды сапасын тексеріңіз және қажет болса тартылуын өзгертіңіз (күшейтіңіз).
7. Жақсы нәтиже алу үшін, шығыршықтың тартылуын өзгертіңіз.
  - а) Шығыршықтың тартылуын күшейткен кезде, материал тіккен соң аса иілімді болады.
  - б) Шығыршықтың тартылуын азайтқан кезде, материал тіккен соң аса иілімді болмайды.
8. Егер резецкенең оң жақ шеті материяның оң жақ шеті бойынша түзуленбесе, онда сыру тілшесін жылжытыңыз (А) немесе оны сыру тілшесіне ауыстырыңыз (В). Резецке елшеміне сәйкес, оң немесе сол жақты инемен 3 жіпті оверлок ұсынылады. Резецке елшеміне сәйкес, оң немесе сол жақты инемен 3 жіпті оверлок ұсынылады.

Иллюстрация \*1: ЛЕНТАНЫ ҚЫСАТЫН ПЕТТЕГІШ

## PIPING FOOT

Prepare a piece of ready-made piping (corded bias fold tape). Place folded piping between seam edges with fold extending beyond seam line toward garment. Pin or baste, and stitch the seam. Braid or ribbon may also be used, either flat or folded braid can be used in straight seams. Use for decorating edges of collars, cuffs, pockets, etc.

## PEARL FOOT

### 1. PEARLS ALONG AN EDGE:

Set for left needle (remove right needle) 3-thread overlock. Set tensions as follows:

Left needle: 4

Upper looper: 1 - 2

Lower looper: 7 - 8

#### SEW:

- Remove regular foot; replace with pearl foot.
- Remove stitch finger as you did for a rolled edge.
- Swing cutter away to lowest position, close front covers.
- Raise the needle to it's highest position.
- Place pearls in the channel on the right side of the foot with 2" of pearls extending behind foot.
- Take one stitch with the hand wheel to secure the pearls.
- Follow edge of fabric along fabric guide.
- Sew pearls on edge of fabric.
- Return cutter to original position when finished.

### 2. PEARLS SEWN WITH A FLAT LOCK STITCH:

#### FABRIC:

Medium weight woven

2 or 4 mm pearls

Set for a 3-thread flat lock, left needle only. See pg. 28

#### SEW:

- Remove regular foot; replace with pearl foot.
- Insert small stitch finger.
- Swing cutter away to lowest position.
- Raise needle to it's highest position.
- Place pearls in channel on right side of the foot with 2" of pearls extending behind foot.
- Take one stitch with the hand wheel to secure the pearls.
- Sew pearls on with the left needle just catching the fold of the fabric.
- Pull flat lock open.

## ЛАПКА ДЛЯ ОКАНТОВКИ

Подготовьте кант (полоску ткани, скроенную по косой, с вкладным шнуром). Поместите сложенный кант между краями швов так, чтобы складка выступала за линию шва в сторону изделия. Приметайте или сколите булавками и прострочите. С этой целью можно также использовать тесьму или ленту, а для прямых швов можно также использовать плоскую или сложенную тесьму. Окантовка используется для отделки воротников, манжет, карманов и т. п.

## ЛАПКА ДЛЯ ПРИШИВАНИЯ БИСЕРА

### 1. ПРИШИВАНИЕ БИСЕРНОЙ НИТИ ВДОЛЬ КРОМКИ ТКАНИ

Настройте машину на 3-нитевый оверлок с левой иглой (правую иглу снять).

Установите следующие параметры натяжения:

Левая игла: 4

Верхний петлитель: 1 - 2

Нижний петлитель: 7 - 8

#### Шитье:

- Снимите обычную лапку и установите лапку для пришивания бисера.
- Уберите стежковый язычок, как при использовании ролевого шва.
- Переведите нож в самое нижнее положение и закройте передние крышки.
- Поднимите иглу в самое верхнее положение.
- Вставьте бисерную нить в канал с правой стороны лапки, оставив около 3 см нити за лапкой.
- Сделайте один стежок поворотом маховика вручную, чтобы закрепить бисерную нить.
- Проложите край ткани вдоль направляющей линейки на лапке.
- Пристрочите бисерную нить вдоль кромки ткани.
- После окончания шитья верните нож в первоначальное положение.

### 2. ПРИШИВАНИЕ БИСЕРНОЙ НИТИ С ПОМОЩЬЮ ПЛОСКОГО ШВА

#### Ткань:

Ткань среднего веса

2 или 4 мм бисерная нить

Настройте машину на 3-нитевый плоский шов с левой иглой (см. стр. 44 - 45).

#### Шитье:

- Снимите обычную лапку и установите лапку для пришивания бисера.
- Установите малый стежковый язычок
- Переведите нож в самое нижнее положение.
- Поднимите иглу в самое верхнее положение.
- Вставьте бисерную нить в канал с правой стороны лапки, оставив около 3 см нити за лапкой.
- Сделайте один стежок поворотом маховика вручную, чтобы закрепить бисерную нить.
- Пристрочите бисерную нить таким образом, чтобы левая игла лишь слегка захватывала складку ткани.
- Разверните плоский шов.

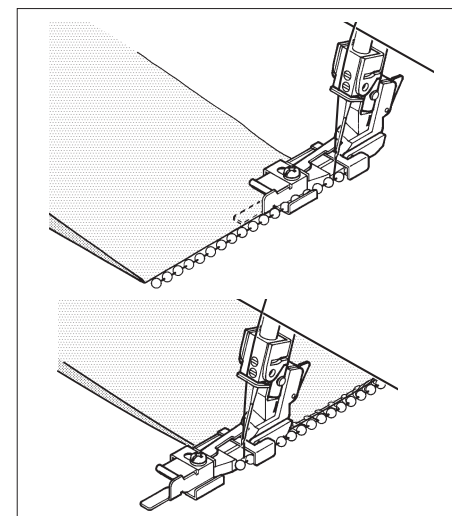
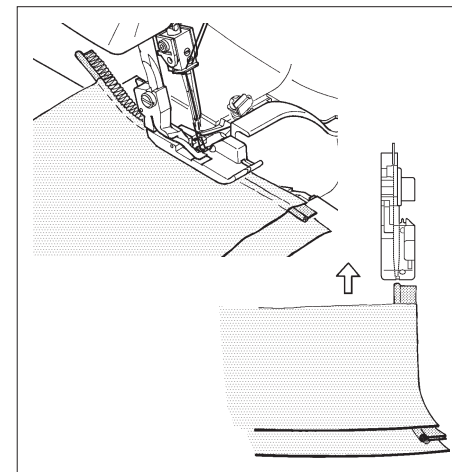

## ЛАПКА ДЛЯ ОКАНТУВАННЯ

Підготуйте кант (смужку тканини, скроєну по косій, з вкладним шнуром).

Помістіть складений кант між краями швів так, щоб складка виступала за лінію шва у бік виробу.

Приметайте або сколіть шпильками і прострочіть.

З цією метою можна також використовувати тасьму або стрічку, а для прямих швів можна також використовувати плоску або складену тасьму.

Окантування використовується для оброблення комірів, манжет, кишень і т. п.

## ЛАПКА ДЛЯ ПРИШИВАННЯ БІСЕРУ

### 1. ПРИШИВАННЯ БІСЕРНОЇ НИТКИ ВЗДОВЖ КРОМКИ ТКАНИНИ

Налаштуйте машину на трьохнитковий оверлок з лівою голкою (праву голку зняти).

Встановіть наступні параметри натягу:

Ліва голка: 4

Верхній петельник: 1 - 2

Нижній петельник: 7 - 8

Шиття:

- Зніміть звичайну лапку і встановіть лапку для пришивання бісеру.
- Зніміть стібковий язичок, як при використанні ролевого шва.
- Переведіть ніж у найнижче положення і закрийте передні кришки.
- Підніміть голку в найвище положення.
- Вставте бісерну нитку в канал з правого боку лапки, залишивши близько 3 см нитки за лапкою.
- Зробіть один стібок поворотом махового колеса вручну, щоб закріпити бісерну нитку.
- Прокладіть край тканини вздовж напрямної лінії на лапці.
- Пристрочіть бісерну нитку вздовж кромки тканини.
- Після закінчення шиття поверніть ніж у початкове положення.

### 2. ПРИШИВАННЯ БІСЕРНОЇ НИТКИ ЗА ДОПОМОГОЮ ПЛОСКОГО ШВА

Тканина:

Тканина середньої щільності

2 або 4 мм бісерна нитка

Налаштуйте машину на трьохнитковий оверлок з лівою голкою (див. стор. 44 - 45).

Шиття:

- Зніміть звичайну лапку і встановіть лапку для пришивання бісеру.
- Встановіть малий стібковий язичок
- Переведіть ніж у найнижче положення.
- Підніміть голку в найвище положення.
- Вставте бісерну нитку в канал з правого боку лапки, залишивши близько 3 см нитки за лапкою.
- Зробіть один стібок поворотом махового колеса вручну, щоб закріпити бісерну нитку.
- Пристрочіть бісерну нитку таким чином, щоб ліва голка лише злегка захоплювала складку тканини.
- Розверніть плоский шов.

## ЖИЕКТЕУГЕ АРНАЛґАН ТАБАН

Жиекті дайындаңыз (қиғаштап жиектелген матаның жолағын).

Шеттерді теңестіре отырып, мата қабаттарының арасына екіге бүктелген кантты салыңыз.

Түйреуіштермен көктеңіз немесе түйреңіз және тігіңіз.

Осылайша тесьманы немесе резеңкені, сондай-ақ бүрмені тігуге болады.

Жағаларды, жеідерді, қалталарды және т.б, өңдеу үшін пайдаланылады.

## АЙНАЛЫМДЫ ЕКІ БЕТТІ ТОҚЫМАҒА АРНАЛҒАН ТАБАН

### 1. АЙНАЛЫМДЫ ЕКІ БЕТТІ ТОҚЫМА ШЕТІ БОЙЫНША

Сол жақ инеге 3 жірті оверлокты орнатыңыз (оң жақ инені шешу).

Тарту режимін келесі түрде таңдау:

Сол жақ ине: 4

Үстіңгі ілмек: 1 - 2

Астыңғы ілмек: 7 - 8

Тігу:

- Қарапайым табанды алып тастаңыз: айналымды екі тігісті тоқыманың табанына ауыстырыңыз.
- Шеттердің бүгілуін пайдаланған кезде, қаюдың сыру тілшесін алыңыз.
- Кескішті ең төменгі күйге ауыстырыңыз, алдыңғы қақпақтарды жабыңыз.
- Инелерді ең үстіңгі күйге көтеріңіз.
- Екі бетті тоқымаға арналған құрылғыны табанның оң жағындағы арнаға,
- табанның артына 2 дюймге қойыңыз.
- Екі бетті тоқымаға арналған құрылғыны бекіту үшін, дөңгелекті қолмен бұрып, бір қаю жасаңыз.
- Мата белгісінің бойымен, матаның шеті бойынша жалғастырыңыз.
- Айналымды екі бетті тоқымаға арналған құрылғыны матаның шетіне тігіңіз.
- Тігуді аяқтаған соң, кесткішті бастапқы күйіне қайтарыңыз.

### 2. АЙНАЛЫМДЫ ЕКІ БЕТТІ ТОҚЫМА ҚАЛПАҚ ҚҰЛЫПТЫҚ ҚАЮЫ

Мата:

Орта салмақтағы мата

Екі бетті тоқымаға арналған 2 немесе 4 мм құрылғы

3-жіпті жалпақ құлыпты орнату (тек сол жақ ине).

Тігу:

- Қарапайым табанды алып тастаңыз : айналымды екі тігісті тоқыманың табанына ауыстырыңыз. Қаюдың кішкентай саусағын орнатыңыз.
- Қаюдың кішкентай сыру тілшесін орнатыңыз.
- Инелерді ең жоғарғы үстіңгі күйге көтеріңіз.
- Екі бетті тоқымаға арналған құрылғыны табанның оң жағындағы арнаға, табанның артына 2 дюймге қойыңыз.
- Екі бетті тоқымаға арналған құрылғыны бекіту үшін, дөңгелекті қолмен бұрып, бір қаю жасаңыз.
- Сол жақ инелері бар айналымды екі бетті тоқымаға арналған құрылғыны, бүрмелерді жағй ғана алатындай етіп тігіңіз.
- Жалпақ құлыпты ашыңыз.

## GATHERING/SHIRRING FOOT

### 1. Tension settings for gathering:

Left needle	4	Differential feed	2.0
Right needle	4	Stitch length	4
Upper looper	4		
Lower looper	4		

### 2. Replace regular presser foot with gathering foot.

### 3. Clip both fabric layers approximately 5/8"(1.5 cm.) inside and 1 1/2"(4 cm.) down.

Lift front of presser foot to place fabric.

### 4. Place fabric to be gathered underneath the presser foot.

Place fabric which will remain straight between presser foot and lower metal piece. Push clipped portion through slot in foot. Lower presser foot.

### 5. Turn handwheel to make 4 - 5 stitches in the fabric, making sure to catch both upper and lower layers.

### 6. Serge. Use both hands to guide fabric, one on the under layer of fabric. Keep in mind that the lower piece of fabric will move faster as it is gathering than the top piece.

Illustration ① : Fabric to be straight  
② : Fabric to be gathered

## ЛАПКА ДЛЯ ОБРАЗОВАНИЯ СБОРОК

### 1. Для образования сборок необходимо установить следующие параметры натяжения:

Левая игла - 4	Дифференциальный транспортер - 2.0
Правая игла - 4	Длина стежка - 4
Верхний петлитель - 4	
Нижний петлитель - 4	

### 2. Замените обычную лапку на лапку для образования сборок.

### 3. Сделайте насечки на обоих слоях ткани приблизительно на расстоянии 1,5 см от края ткани и на глубину 4 см.

### 4. Поместите ткань, которую необходимо присборить, под лапку, а ткань, которая будет оставаться ровной, - между лапкой и нижней металлической пластиной. Протяните надсеченную часть ткани сквозь паз лапки. Опустите лапку.

### 5. Сделайте 4.5 стежков, поворачивая маховик вручную, чтобы убедиться, что захватываются оба слоя ткани.

### 6. Прострочите, направляя ткань обеими руками так, чтобы одна рука располагалась на нижнем слое ткани. Учитывайте, что нижняя ткань движется быстрее, чем верхняя, поскольку именно она присбаривается.

Рисунок ① : ТКАНЬ, КОТОРАЯ ОСТАНЕТСЯ РОВНОЙ  
② : ПРИСБАРИВАЕМАЯ ТКАНЬ

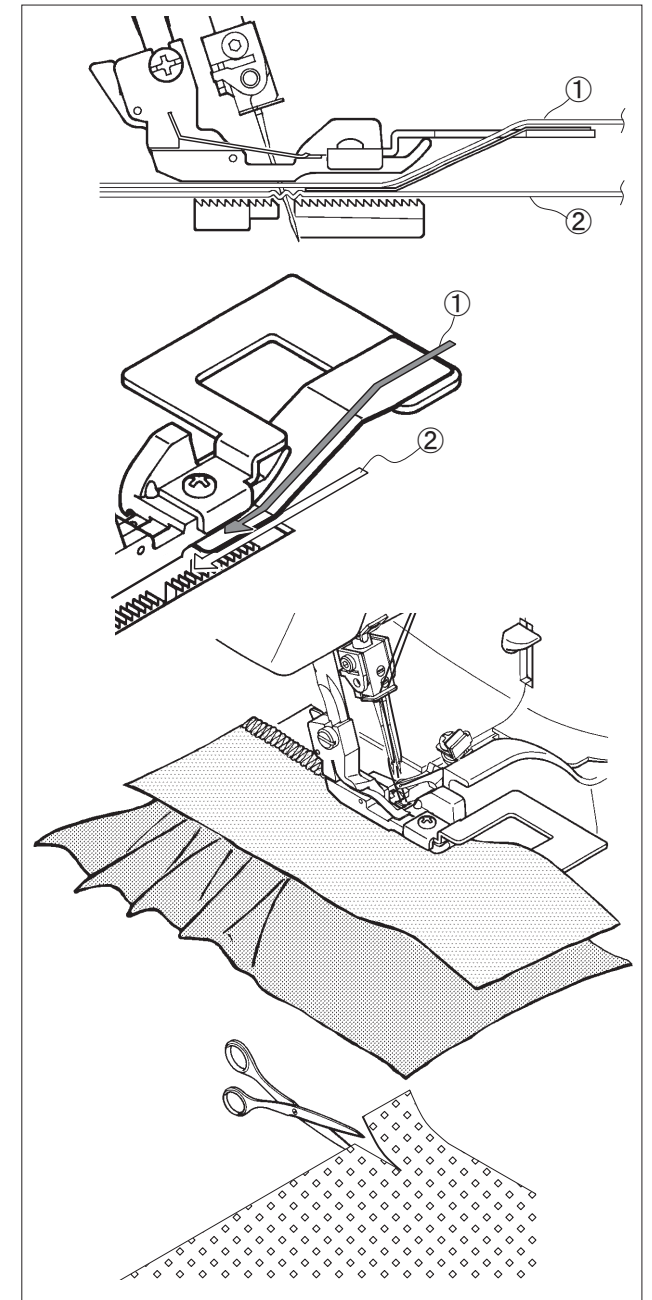



## ЛАПКА ДЛЯ УТВОРЕННЯ ЗБОРОК

1. Для утворення зборок необхідно встановити наступні параметри натягу:  
Ліва голка - 4                      Диференціальний транспортер - 2.0  
Права голка - 4                      Довжина стібка - 4  
Верхній петельник - 4  
Нижній петельник - 4
2. Замініть звичайну лапку на лапку для утворення зборок.
3. Зробіть насічки на обох шарах тканини приблизно на відстані 1,5 см від краю тканини і на глибину 4 см.
4. Помістіть тканину, яку необхідно призборити, під лапку, а тканину, яка буде залишатися рівною, - між лапкою і нижньої металевою пластиною. Протягніть надсічену частину тканини крізь паз лапки. Опустіть лапку.
5. Зробіть 4.5 стібків, повертаючи махове колесо вру, чнщоуб переконатися, що захоплюються обидва шари тканини.
6. Прострочіть, направляючи тканину обома руками так, щоб одна рука розташовувалася на нижньому шарі тканини. Враховуйте, оц нижня тканина рухається швидше, н іж верхня, оскільки саме вона призборюється.

Малюнок ① : ТКАНИНА, ЩО ЗАЛИШАЄТЬСЯ РІВНОЮ  
② : ТКАНИНА, ЩО ПРИЗБОРЮЄТЬСЯ

## ЖИНАУҒА АРНАЛҒАН ТАБАН

1. Бүрмелерді жасау үшін, тартылудың келесі рететулерін орнату қажет:  
Сол жақ ине - 4                      Дифференциалдың берілуі - 2.0  
Оң жақ ине - 4                      Қаюдың ұзындығы - 4  
Үстіңгі ілмек - 4  
Астыңғы ілмек - 4
2. Қарапайым табанды арнайыға ауыстырыңыз.
3. Шеттен шамамен 1,5 см қашықтықта 4 см тереңдікте матаның екі қабатында да керткітер жасаңыз.
4. Жиналатын матаны табанның астына төмен орнатыңыз, ал матаның үстіңгі қабатын - табан мен арнайы металл пластинканың арасына орнатыңыз. Матаның кертіл ген бөлігін табанның кертпесі арқылы өткізіңіз. Табанды түсіріңіз.
5. Дөңгелекті қолмен бұра отырып, 4.5 қаю жасаңыз. Матаның екі қабаты да алынатынына көз жеткізіңіз.
6. Матані екі қолыңызбен бағыттай отырып, тігіңіз (екі қабатты да). М ата жиналатындықтан, астынан жылдам қозғалатынын есте сақтаңыз.

Иллюстрация ① : ТҮЗУЛЕНЕТІН МАТА  
② : ЖИНАЛАТЫН МАТА

## NEEDLE THREADER

1. Hold the needle threader with thread hook up and thread horizontally as illustrated.
2. Slide down the needle threader on the needle shaft toward needle eye by keeping thread with fingers.
3. By pushing gently until needle threader hook reach to needle eye then push.
4. Remove needle threader so that the thread is left as illustrated.
5. Pull the thread as illustrated.
6. The other side of the needle threader can be use for needle holder.  
It is useful when you change or remove needle.

Illustration \*I : thread hook

## НИТЕВДЕВАТЕЛЬ

1. Зацепить нить крючком для нити и протяните нить горизонтально, как показано на рисунке.
2. Опускайтесь вниз по иглодержателю до игольного ушка, придерживая кончик нити пальцами.
3. Аккуратно нажимайте на нитевдеватель, пока крючок не достигнет ушка иглы, затем нажмите.
4. Уберите нитевдеватель так, чтобы петелька нити была с другой стороны иглы.
5. Вытяните петельку, как показано на рисунке.
6. Другая сторона нитевдевателя может использоваться для придерживания нити.  
Это удобно когда вы меняете или вытаскиваете нить.

Рисунок \*I : Крючок для нити

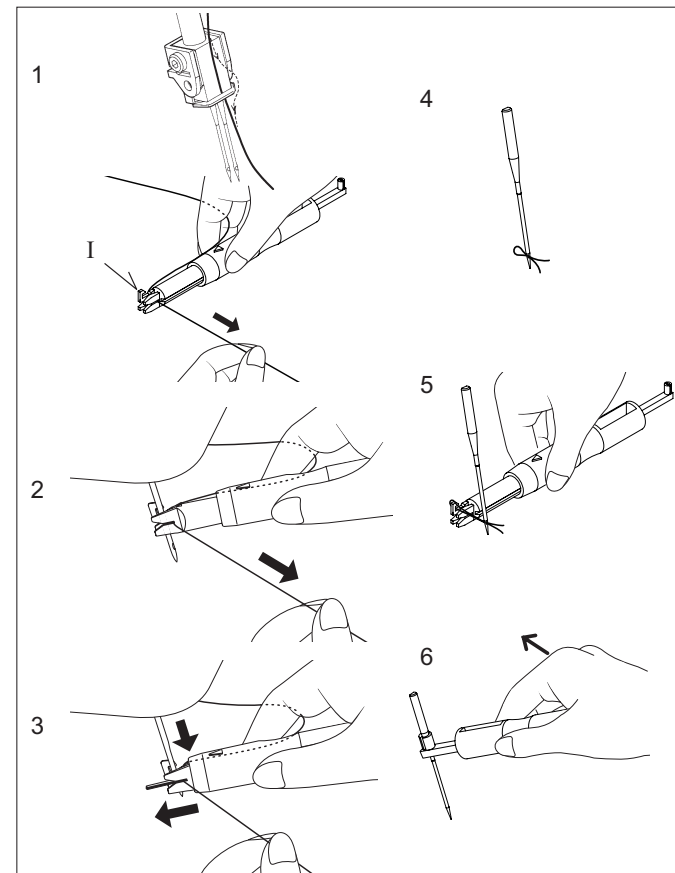

## ЗАПРАВНИК НИТКИ

1. Зачепити гачком нитку для нитки і простягніть нитку горизонтально, як показано на рисунку.
2. Опускайтесь вниз по иглодержателю до игольного вушка, притримуючи пальцями кінчик нитки
3. Акуратно натисніть на нитковтягувач, поки гачок не досягне вушка голки, потім натисніть.
4. Приберіть нитковтягувач так, щоб петелька нитки була з іншого боку голки.
5. Витягніть петельку, як показано на малюнку
6. Інша сторона нитевдевателя може використовуватися для притримування нитки.  
Це зручно коли ви міняєте або витягуєте нитка.

Малюнок \*I : thread hook

## ЖІП ӨТКІЗГІШ

1. Суретте көрсетілгендей жіп ілгішті ине ілмекпен жоғары ал жіпті көлденеңнен ұстап тұрыңыз.
2. Жіпті қолмен ұстап тұрып иненің құлақшасына жіп ілгішті босатыңыз.
3. Ілмек жіп ілгіштің инесіне жеткенше жіпілгішті аздап алға жылжытыңыз.
4. Жіп ілгішті алып тастаңыз, суретте көрсетілгендей.
5. Күй жолағын төмен қарай тартыңыз тінінің суретте көрсетілгендей.
6. Жіп ілгіштің басқа беті ине ілгішті қолданған кезінде қоланылуы мүмкін.  
Бұл инелерді ауыстырғанда немесе оларды алып тастау кезінде керек болады.

Иллюстрация \*I: Жіп үшін ілгек

## Как узнать дату производства

Дату изготовления легко выяснить из серийного номера и Юлианского календаря. Если год високосный, дата 29 Февраля нумерована 060 и остальные по порядку.

Схема серийного номера  
**X 19 092 XXX XXX XXX**

**092=2 Апреля**

→Дата производства.  
 Первая дата производства будет применена к каждой партии.

**19=2019**

→Год производства.

## Як дізнатися дату виробництва

Дату виготовлення легко з'ясувати з серійного номера та Юліанського календаря. Якщо рік високосний, дата 29 лютого нумерувати 060 і решта по порядку.

Схема серійного номера  
**X 19 092 XXX XXX XXX**

**092=2 Квітня**

→Дата виробництва.  
 Перша дата виробництва буде застосована до кожної партії.

**19=2019**

→Рік виробництва.

Юлианский календарьбессрочный (високосный год)													
День	Янв	Фев	Мар	Апр	Май	Июнь	Июль	Авг	Сент	Окт	Нояб	Дек	День
1	001	032	060	091	121	152	182	213	244	274	305	335	1
2	002	033	061	092	122	153	183	214	245	275	306	336	2
3	003	034	062	093	123	154	184	215	246	276	307	337	3
4	004	035	063	094	124	155	185	216	247	277	308	338	4
5	005	036	064	095	125	156	186	217	248	278	309	339	5
6	006	037	065	096	126	157	187	218	249	279	310	340	6
7	007	038	066	097	127	158	188	219	250	280	311	341	7
8	008	039	067	098	128	159	189	220	251	281	312	342	8
9	009	040	068	099	129	160	190	221	252	282	313	343	9
10	010	041	069	100	130	161	191	222	253	283	314	344	10
11	011	042	070	101	131	162	192	223	254	284	315	345	11
12	012	043	071	102	132	163	193	224	255	285	316	346	12
13	013	044	072	103	133	164	194	225	256	286	317	347	13
14	014	045	073	104	134	165	195	226	257	287	318	348	14
15	015	046	074	105	135	166	196	227	258	288	319	349	15
16	016	047	075	106	136	167	197	228	259	289	320	350	16
17	017	048	076	107	137	168	198	229	260	290	321	351	17
18	018	049	077	108	138	169	199	230	261	291	322	352	18
19	019	050	078	109	139	170	200	231	262	292	323	353	19
20	020	051	079	110	140	171	201	232	263	293	324	354	20
21	021	052	080	111	141	172	202	233	264	294	325	355	21
22	022	053	081	112	142	173	203	234	265	295	326	356	22
23	023	054	082	113	143	174	204	235	266	296	327	357	23
24	024	055	083	114	144	175	205	236	267	297	328	358	24
25	025	056	084	115	145	176	206	237	268	298	329	359	25
26	026	057	085	116	146	177	207	238	269	299	330	360	26
27	027	058	086	117	147	178	208	239	270	300	331	361	27
28	028	059	087	118	148	179	209	240	271	301	332	362	28
29	029	(060)	088	119	149	180	210	241	272	302	333	363	29
30	030		089	120	150	181	211	242	273	303	334	364	30
31	031		090		151		212	243		304		365	31

Юліанський календарбезстроковий (високосний рік)													
День	Січ	Лют	Бер	Квіт	Трав	Черв	Лип	Серп	Вер	Жовт	Лис	Груд	День
1	001	032	060	091	121	152	182	213	244	274	305	335	1
2	002	033	061	092	122	153	183	214	245	275	306	336	2
3	003	034	062	093	123	154	184	215	246	276	307	337	3
4	004	035	063	094	124	155	185	216	247	277	308	338	4
5	005	036	064	095	125	156	186	217	248	278	309	339	5
6	006	037	065	096	126	157	187	218	249	279	310	340	6
7	007	038	066	097	127	158	188	219	250	280	311	341	7
8	008	039	067	098	128	159	189	220	251	281	312	342	8
9	009	040	068	099	129	160	190	221	252	282	313	343	9
10	010	041	069	100	130	161	191	222	253	283	314	344	10
11	011	042	070	101	131	162	192	223	254	284	315	345	11
12	012	043	071	102	132	163	193	224	255	285	316	346	12
13	013	044	072	103	133	164	194	225	256	286	317	347	13
14	014	045	073	104	134	165	195	226	257	287	318	348	14
15	015	046	074	105	135	166	196	227	258	288	319	349	15
16	016	047	075	106	136	167	197	228	259	289	320	350	16
17	017	048	076	107	137	168	198	229	260	290	321	351	17
18	018	049	077	108	138	169	199	230	261	291	322	352	18
19	019	050	078	109	139	170	200	231	262	292	323	353	19
20	020	051	079	110	140	171	201	232	263	293	324	354	20
21	021	052	080	111	141	172	202	233	264	294	325	355	21
22	022	053	081	112	142	173	203	234	265	295	326	356	22
23	023	054	082	113	143	174	204	235	266	296	327	357	23
24	024	055	083	114	144	175	205	236	267	297	328	358	24
25	025	056	084	115	145	176	206	237	268	298	329	359	25
26	026	057	085	116	146	177	207	238	269	299	330	360	26
27	027	058	086	117	147	178	208	239	270	300	331	361	27
28	028	059	087	118	148	179	209	240	271	301	332	362	28
29	029	(060)	088	119	149	180	210	241	272	302	333	363	29
30	030		089	120	150	181	211	242	273	303	334	364	30
31	031		090		151		212	243		304		365	31

## Өндірілген күнін қалай білуге болады

Өндірілген күнін сериялық нөмірі мен күнтізбе бойынша табу өте оңай.  
Егер бұл толы жыл болса 29 ақпан 060 санымен белгіленген және әрі қарай жалғасады.

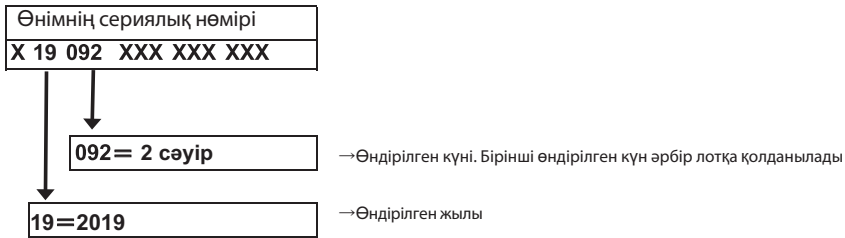

Күнтізбе .ҚАРАПАЙЫМ (толық жыл)													
Күні	Қаңт	Ақп	Нау	Сәу	Мамыр	Мау	Шілд	Там	Қырк	Қаз	Қар	Желт	Күні
1	001	032	060	091	121	152	182	213	244	274	305	335	1
2	002	033	061	092	122	153	183	214	245	275	306	336	2
3	003	034	062	093	123	154	184	215	246	276	307	337	3
4	004	035	063	094	124	155	185	216	247	277	308	338	4
5	005	036	064	095	125	156	186	217	248	278	309	339	5
6	006	037	065	096	126	157	187	218	249	279	310	340	6
7	007	038	066	097	127	158	188	219	250	280	311	341	7
8	008	039	067	098	128	159	189	220	251	281	312	342	8
9	009	040	068	099	129	160	190	221	252	282	313	343	9
10	010	041	069	100	130	161	191	222	253	283	314	344	10
11	011	042	070	101	131	162	192	223	254	284	315	345	11
12	012	043	071	102	132	163	193	224	255	285	316	346	12
13	013	044	072	103	133	164	194	225	256	286	317	347	13
14	014	045	073	104	134	165	195	226	257	287	318	348	14
15	015	046	074	105	135	166	196	227	258	288	319	349	15
16	016	047	075	106	136	167	197	228	259	289	320	350	16
17	017	048	076	107	137	168	198	229	260	290	321	351	17
18	018	049	077	108	138	169	199	230	261	291	322	352	18
19	019	050	078	109	139	170	200	231	262	292	323	353	19
20	020	051	079	110	140	171	201	232	263	293	324	354	20
21	021	052	080	111	141	172	202	233	264	294	325	355	21
22	022	053	081	112	142	173	203	234	265	295	326	356	22
23	023	054	082	113	143	174	204	235	266	296	327	357	23
24	024	055	083	114	144	175	205	236	267	297	328	358	24
25	025	056	084	115	145	176	206	237	268	298	329	359	25
26	026	057	085	116	146	177	207	238	269	299	330	360	26
27	027	058	086	117	147	178	208	239	270	300	331	361	27
28	028	059	087	118	148	179	209	240	271	301	332	362	28
29	029	(060)	088	119	149	180	210	241	272	302	333	363	29
30	030		089	120	150	181	211	242	273	303	334	364	30
31	031		090		151		212	243		304		365	31



ENGLISH / РУССКАЯ / УКРАЇНСЬКА / ҚАЗАҚ  
8/19



19874